

Dell™ 2330d/dn ve 2350d/dn Laser Printer Kullanıcı Kılavuzu

Dell'den mürekkep veya sarf malzemesi sipariř etmek için:

1. Masaüstünüzdeki simgeyi çift tıklatın.





2. Dell'in web sitesini ziyaret edin veya Dell yazıcı malzemelerini telefonla sipariř edin.

www.dell.com/supplies

En iyi hizmeti alabilmek için, Dell yazıcı Servis Etiket Numarasını yanınızdaki bulundurun.

Notlar, Bildirimler ve Uyarılar

 **NOT:** NOT yazıcısınızdaki daha fazla yararlanmanız için yardımcı olacak önemli bilgilerin bulunduğu gösterir.

 **ÖNEMLİ:** Bilgisayarınızda oluşabilecek olası bir hasar veya veri kaybı tehlikesini işaret eder ve bu sorundan nasıl kaçınabileceğinizi anlatır.

 **DİKKAT:** UYARI, olası bir hasar, yaralanma veya ölüm tehlikesini işaret eder.

Bu belgede yer alan bilgiler, önceden duyurulmaksızın değiştirilebilir.

© 2010 Dell Inc. Tüm hakları saklıdır.

Bu belgenin Dell Inc.firması tarafından yazılı izni olmaksızın herhangi bir şekilde çoğaltılması kesinlikle yasaktır.

Bu metinde kullanılan ticari markalar: *Dell*, *DELL* logosu ve OpenManage, Dell Inc. şirketine ait ticari markalardır; *Microsoft* ve *Windows*, Microsoft Corporation şirketinin ABD ve/veya diğer ülkelerde tescilli ticari markalarıdır. *Windows Vista*, Microsoft Corporation' ait bir ticari marka veya ABD ve/veya diğer ülkelerde tescilli bir ticari markadır.

Linux Linus Torvalds'a ait ABD ve diğer ülkelerde tescilli bir ticari markadır. *SUSE*, Novell, Inc. şirketinin ABD ve diğer ülkelerde tescilli bir ticari markasıdır. *Red Hat*, Red Hat, Inc. şirketine ait bir ticari markadır. *Debian*, Software in the Public Interest, Inc. şirketinin tescilli bir ticari markasıdır ve Debian projesi tarafından yönetilmektedir. *Linspire*, Linspire, Inc. şirketinin bir ticari markasıdır. *Ubuntu*, Canonical Limited şirketinin bir ticari markasıdır. *Red Flag*, Red Flag Software Co., Ltd. şirketinin bir ticari markasıdır.

Macintosh ve *Mac OS*, Apple Inc. şirketine ait. ABD ve diğer ülkelerde tescilli bir ticari markadır.

Bu belgedeki diğer ticari markalar veya ürün adları, marka veya adlara sahip olduğu iddia eden varlıklara veya bunlara ait ürünlere atıfta bulunmak için kullanılabılır. Dell Inc. kendisine ait olmayan ticari markalar ve ticaret adlarındaki her türlü mülkiyet hakkından feragat etmektedir.

BÜYÜK DEVLETLER HÜKÜMETİN SINIRLI HAKLAR





Bu yazı lı m ve belgeler SINIRLI HAKLARLA sa lanmı tı r. Hükümet tarafı ndan ço altı lması veya if a edilmesi DFARS 252.227-7013 ve yürürlükteki FAR hükümlerindeki Teknik Veri ve Bilgisayar Yazı lı mı Hakları maddesinin (c)(1)(ii) alt paragrafı nda belirtilen sını rlamalara tabidir: Dell Inc., One Dell Way, Round Rock, Texas, 78682, ABD.

Model 2330d/dn and 2350d/dn

Haziran 2010 SRV HX750 Rev. A03

Bilgi Edinme

Yazıcı nizi Hakkında Bilgi Bulma

Ne arıyorsunuz?	Aradığınız bilginin bulunduğu yer
Yazıcı mı nasıllı kurmalıyım?	<i>Yazıcı nizi Kurma</i> posterini 
<ul style="list-style-type: none">• Yazıcı mı çalışmaya hazırlamak için güvenlik bilgileri• Yasal bilgiler• Garanti bilgileri	<i>Ürün Bilgileri Kılavuzu</i> 
<ul style="list-style-type: none">• Desteklenen kağıt tür ve boyutları• Yazdırma ortamlarını seçme ve saklama• Yazdırılabilir ortamları yazıcıya yükleme• Yazıcı ayarlarını yapılandırma• Yazıcı yazılımını nasıllı kurmalı ve kullanmalıyım?• Yazıcı nibe bakımı• Sorun giderme ve sorunları çözme	<i>Kullanıcı Kılavuzu</i> 
<ul style="list-style-type: none">• Yazılımlar ve Sürücüler—Yazıcı nizi için onaylı sürücüler ve Dell™ yazıcı yazılımları için yükleyiciler.• Okunabilir dosyaları —Son dakika teknik de i iklikler veya deneyimli kullanıcı lar veya teknisyenler için gelişmiş teknik başvuru malzemeleri	<i>Software and Documentation</i> (Yazılım ve Belgeler) CD'si  NOT: Dell bilgisayarınızı ve yazıcı nizi aynı anda aldığınız, yazıcı nizin belgeleri ve sürücülerini bilgisayarınıza yüklenmemiştir.

Ne arıyorsunuz?	Aradığınız bilgilerin bulunduğu yer
<p>Hızlı Servis Kodu ve Numarası</p> <ul style="list-style-type: none">• support.dell.com kullanırken veya destek merkeziyle irtibata geçildiğinde yazıcı nızı nasıl tanımlayacaksınız• Destek merkezi ile irtibata geçerken çağrınızı yönlendirmek için Hızlı Hizmet kodunu nasıl bulacağınızı	<p>Hızlı Servis Kodu ve Numarası</p> <p>Bu etiketler yazıcı nızı narkasından çıkar.</p>  <p>Aşağıdaki şekilde yazıcı nın narkasındaki etiketin yeri gösterilmektedir.</p>  <p>Yerleri hakkında daha fazla bilgi için, bkz., Yazıcı nın Parçalarını Anlama.</p>
<ul style="list-style-type: none">• Çözümler—Sorun giderme ipuçları, sık sorulan sorular, belgeler, sürücü yüklemeleri ve ürün yükseltmeleri• Yükseltmeler—Bellek, ağ kartları ve isteğe bağlı donanımlar gibi bileşenler için yükseltme bilgileri• Müteri Destek—İrtibat bilgileri, servis çağrısı ve sipariş durumu, garanti ve onarım bilgileri	<p>Dell Destek Web Sitesi—support.dell.com</p> <p>NOT: İlgili destek sitesini görmek için bölgenizi veya i segmentinizi seçin.</p>
<ul style="list-style-type: none">• Yazıcı m için sarf malzemeleri• Yazıcı m için aksesuarlar• Yazıcı m için yedek toner ve parçalar	<p>Dell Yazıcı Sarf Malzemeleri Web Sitesi—www.dell.com/supplies</p> <p>Yazıcı sarf malzemelerini internetten, telefonla veya perakende mağazalarından alabilirsiniz.</p>

Yazıcı nız Hakkında

- [Yazıcı nın Parçalarını Anlama](#)
- [Operatör Panelini Ö renme](#)
- [Do ru Kabloyu Seçme](#)

Yazıcı nın Parçalarını Anlama

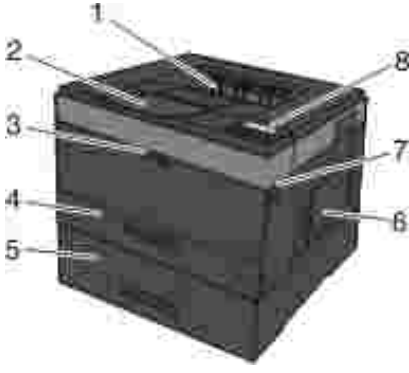

Parça	Açıklama
1 Önçıkı	Ka ıdınyazıcıdançıkakacıyuva.
2 Çıkıselesigeniletici	Yazıcıdançıkankatıçindestek.
3 Çokamaçlıbesleyicikapa ı.	Çokamaçlıbesleyiciyerimkapa ı.
4 Standarttepsi (Tepsi 1)	250 sayfa ka ıt yüklenebilen standart ka ıt tepsi.
5 ste eba lı 550-yapraklık çekmece (Tepsi 2)	Yazıcı nızayükleyebilece inizbo ka ıtmiktarını arttırmak için ayrı ca satılabilirçekmece tepsi.
6 Bellekerimkapa ı	Yazıcı belle inerimkapa ı.
7 Kapak açma dü mesi	Yazıcı nınönkapa ınıaçmadü mesi.
8 Operatör paneli	Yazıcı nınüzzerinde yazdırma i lerini kontrol etmek için kullanılan panel.



9	Çok amaçlı besleyici	Zarf gibi de i ik ka ıt türlerini elle yüklemek için kullanı lan tepsi.
---	----------------------	---

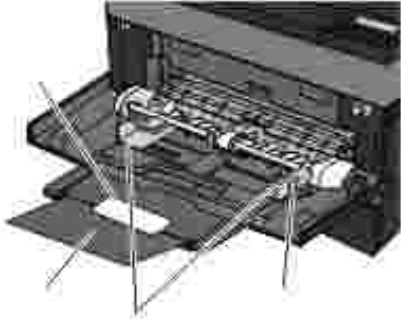

10	Çok amaçlı besleyici tepsisi	Çok amaçlı besleyiciye yüklenen ka ıtlar için destek.
11	Uzatma tepsisi	Ka ıtdı ındaki ortamları n, örne in zarfları n bükülmesini veya kır ı ması nı önlemek için ek destek
12	Geni lik k ı lavuzları	Çok amaçlı besleyiciye yüklenen yazdı rma ortamları için kullanı lan k ı lavuzlar.
13	Geni lik k ı lavuzu sekmesi	Geni lik k ı lavuzları nı ayarlamak için kullanı lan sürgü.



	Parça	Aç ı klama
14	H ızlı servis kodu	<p>support.dell.com'u kullandı ı nı zda veya teknik servise ba vurdu unuzda yazı cı nı zı tanı mlayaca ı nı z bir rakam dizisi.</p> <p>Teknik deste e ba vurdu unuzda ça rı nı zı yönlendirmek için H ızlı Servis Kodunu girin.</p> <p>NOT: H ızlı Servis Kodu tüm ülkelerde yoktur.</p>

	Parça	Açıklama
15	Sarf malzemesi siparişi etiketi	Nereden toner kartuşları veya kağıt siparişi verebileceğinizle ilgili bilgiler: www.dell.com/supplies adresini ziyaret edin.



	Parça	Açıklama
16	USB portu	USB kablosunu taktığınız yuva (ayrıca satılır). USB kablosunun diğer ucu bilgisayarınıza takılır. Yazıcıyı bilgisayara yerel olarak bağlar.
17	Aba bağlantı noktası (yalnızca yazıcıları için)	Ethernet kablosunu taktığınız yuva (ayrıca satılır). Ethernet kablosunun diğer ucu ab bağlantı noktasına takılır. Yazıcıyı ağa bağlar.
18	Paralel bağlantı noktası	Paralel bağlantı kablosunu taktığınız yuva (ayrıca satılır). Paralel bağlantı kablosunun diğer ucu bilgisayarınıza takılır. Yazıcıyı bilgisayara yerel olarak bağlar.
19	Güç kablosu konektörü	Yazıcıyı, tedarik edilen ülkeye-özel güç kablosu aracılığıyla bir elektrik prizine bağlar.
20	Güç anahtarı	Yazıcıyı açmak ve kapatmak için kullanılan anahtar.
21	Kilitleme aygıtı	Yazıcıyı fiziksel güvenliğini sağlayan güvenlik kilidi.
22	Arkaçık	Transparanlara veya stok kartlarına yazdırılanlar gibi yazdırma işlemlerinin yazıcı düzleminden çıkmasını sağlayan kapak.

Operatör Panelini Örnekleme

Operatör panelinin bileşenleri:

- Güç göstergesi
- Kısa süreli LCD ekran
- Altı düğme



Kullanı n	Simge	Bunun için
1 Ekran		Yazdı rı lacak kopya sayı sı nı ve hata kodları nı gösterir.
2 Sol ok dü mesi		Ekran da menüler, alt-menüler ve ayarlar içinde gezinmek için kullanı lı r. Önceki veya sonraki seçene e gitmenizi sa lar. Her bası ldı ı nda listede bir ö e ilerletir veya bir menü ö esinde farklı bir ayara gider.
3 Geri dü mesi		Önceki ekrana geri döner.
4 Menü dü mesi		Menüyü açar. Menülerdeyken menü dü mesine bası ldı ı nda kullanı cı menü ekranı nı n en üst seviyesine geri döner. NOT: Menüler yalnız ca yazı cı Hazı r durumda kullanı labilir.
5 Durdur/ ptal dü mesi		Devam eden bir yazdı rma i ini iptal eder. Bir menü veya alt menüden çı kmak ve varsayı lan ekrana dönmek için kullanı lı r.
6 Sa ok dü mesi		Ekran da menüler, alt-menüler ve ayarlar içinde gezinmek için kullanı lı r. Önceki veya sonraki seçene e gitmenizi sa lar. Her bası ldı ı nda listede bir ö e ilerletir veya bir menü ö esinde farklı bir ayara gider.
7 Seç dü mesi		Ekran da gösterilen bir menüyü veya alt-menüyü seçer. Yazı cı için seçilen bir de eri veya ayarı iletir.
8 Gösterge lı l		Yazı cı nı n durumunu belirtir. <ul style="list-style-type: none"> Sürekli Ye il—Yazı cı bo ta veya Hazı r durumda. Yanı p Sönen Ye il—Yazı cı ı sı nı yor, veri i liyor veya yazdı rı yor. Sürekli Sarı —Operatör müdahalesi gerekiyor.

Do ru Kabloyu Seçme

Yazıcı nı zı naraba lantı kablosu a a ı daki artlara uygun olmalı dı r:







Ba lantı	Kablo sertifikasyonu
USB	USB 2.0
Paralel	IEEE-1284
10/100/1000 Ethernet	CAT-5E

Operatör Paneli Menüleri

- Menü Listesi
- Ka ıt Menüü
- Raporlar
- A lar/Portlar
- Ayarlar

Menü Listesi

Yönetici Menüü
Ka ıt Menüü
Raporlar
A lar/Portlar
Ayarlar

1. Menü listesinden ana menüye gitmek için Ok dü melerini  kullanı n.
2. Select (Seç) dü mesine  bası n.
3. Ekranda ba lık görüntülenene kadar Sağ Ok dü mesine  bası n ve ardından Select (Seç) dü mesine  bası n.
4. Mevcut menü ö eleri içinde gezinmek için Ok dü melerini  kullanı n.
5. İ stedi iniz ayar ekranda görüntülendi inde, ayarı kaydetmek için Select (Seç) dü mesine  bası n.

Ka ıt Menüü







Ana Menü	Mod Ana Menüsü	Mod Ana Menüsü
Ka ıt Menüsü	Varsayı lan Kaynak	Tepsi <x> * ÇA Besleyici Elle Ka ıt Elle Zarf
	ÇA Yapı landırma	Kaset* El ile NOT: Kaset ayarı çok amaçlı besleyiciyi bir otomatik ka ıt kayna ı olarak yapı landırır.
	Özel Türler	Özel Tür <x> (x, 1–6 arası nda bir de erdir) Geri Dönü türülmü
	Boyut/Tür	Tepsi <x> ÇA Besleyici Elle Ka ıt Elle Zarf
*Varsayı lan fabrika ayarları		

Ana Menü	Mod Ana Menüsü	Mod Ana Menüsü
	Ka ıt Dokusu	Düz* Dokusu Stok Kartı Dokusu Transparan Dokusu Geri Dönü türülmü Dokusu Etiket Dokusu Bond Dokusu Zarf Dokusu Kaba Zarf Dokusu Antetli Dokusu Matbu Dokusu Renkli Dokusu Hafif Doku A ır Doku Kaba/Pamuk Dokusu Özel Tür <x> Dokusu (x, 1–6 arası nda bir de erdir)
*Varsayı lan fabrika ayarları		

Ana Menü	Mod Ana Menüsü	Mod Ana Menüsü
	KaıtA ırlı ı	Düz*A ırlı ı StokKartı A ırlı ı SaydamA ırlı ı GeriDönü türülmü A ırlı ı EtiketA ırlı ı BondA ırlı ı ZarfA ırlı ı AntetliA ırlı ı MatbuA ırlı ı RenkliA ırlı ı HafifA ırlı k A ırA ırlı k Kaba/PamukluA ırlı ı Özel Tür <x> A ırlı ı (x, 1–6 arası nda bir de erdir)
*Varsayı lan fabrika ayarları		

Ana Menü	Mod Ana Menüsü	Mod Ana Menüsü
	KaıtYükleme	GeriDönü türülmü Yükleme Bond Yükleme Antetli Yükleme Matbu Yükleme Renkli Yükleme Hafif Yükleme A ırYükleme Özel Tür <x> Yükleme (x, 1–6 arası nda bir de erdir)
*Varsayı lan fabrika ayarları		

Ana Menü	Mod Ana Menüsü	Mod Ana Menüsü
	Universal Ayarları	Ölçüm Birimleri
		Portrait (Dikey) Geni li i
		Portrait (Dikey) Yüksekli i
		Besleme Yönü
*Varsayı lan fabrika ayarları		

1. Menü listesinden PostScript menüsüne gitmek için Ok dü melerini  kullanı n.
2. Select (Seç) dü mesine  bası n.
3. Ekranda ba lık görüntülenene kadar Sağ Ok dü mesine  bası n ve ardından Select (Seç) dü mesine  bası n.
4. Mevcut menü ö eleri içinde gezinmek için Ok dü melerini  kullanı n.
5. İstediniz ayar ekranda görüntülendi inde, ayarı kaydetmek için Select (Seç) dü mesine  bası n.

Ka ı t Modu Ana Menü

Bu menüden:	unları yapabilirsiniz:
Varsayılan Kaynak	<p>Tüm yazdırma işlemleri için varsayılan bir kağıt kaynağı atayın.</p> <ul style="list-style-type: none">• Tepsi <x>*• ÇA Besleyici• Elle Kağıt• Elle Zarf <p>NOT: Varsayılan kaynaktaki öğeler aygıt türüne ve aygıtataklılıklara ve/veya sarf malzemelerine bağlıdır. Tepsi Yapılandırma altısında listelenen her Varsayılan Kaynak seçeneğinin Boyut ve Tür ayarları yapılandırılır.</p>
ÇA Yapılandırma	<p>Yazıcıyı ne zaman çok amaçlı besleyiciden kağıt almayı seçeneğini ve çok amaçlı besleyicinin çalışma modunu belirleyin.</p> <ul style="list-style-type: none">• Kaset*—Çok amaçlı besleyiciyi başka herhangi bir tepsi gibi kullanın. Bir yazdırma işlemini yalnızca çok amaçlı besleyicide yüklü olan bir kağıdı gerektiriyorsa yazıcı bu işlemin için kağıdı çok amaçlı besleyiciden alır.• El ile—Çok

*Varsayılan fabrika ayarları

Bu menüden:	unları yapabilirsiniz:
	<p>amaçlı besleyiciyi bir elle besleme tepsisi gibi kullanır. Çok amaçlı besleyiciye tek yaprak yazdırma ortamı yüklemek gerektiğinde Elle Yükle mesajı görüntülenir.</p> <p>NOT: Kaset ayarı çok amaçlı besleyiciyi bir otomatik kaset kaynağı olarak yapılandırır.</p>
Özel Türler	<p>Kaset Türü menüsünde bulunan her Özel Tür ile ilgili yazdırma ortamları türünü belirtin.</p> <ul style="list-style-type: none">• Özel Tür <x> (x, 1-6 arasında bir değerdir)• Geri Dönüştürülmü
*Varsayılan fabrika ayarları	

Boyut/Tür

Bu menüden:	unları yapabilirsiniz:
Tepsi <x> Boyutu	<p>Her kaynak için varsayılan boyutu belirtin.</p> <ul style="list-style-type: none">• A4* (ABD dişi)• A5• A6• JIS B5• Letter* (ABD)• Legal• Executive• Folio• Statement• Universal <p>NOT: Daha fazla bilgi için bkz. Universal Ayarları .</p>
Tepsi <x> Türü	<p>Her kaynağa yüklenmiş yazdırma ortamlarının türünü tanımlar.</p> <ul style="list-style-type: none">• Düz* Kağıt• Transparan• Etiketler• Bond• Antetli• Matbu• Renkli Kağıt• Hafif Kağıt• Ağırlı Kağıt• Kaba/Pamuk• Geri Dönüştürülmü• Özel Tür <x> (x, 1–6 arasında bir değerdir)
ÇA Besleyici Boyutu	<p>Çok amaçlı besleyiciye yüklü yazdırma ortamlarının boyutunu tanımlayın.</p>
*Varsayılan fabrika ayarları	

Bu menüden:	unları yapabilirsiniz: <ul style="list-style-type: none">• A4* (ABD di i)• A5• A6• JIS B5• Letter* (ABD)• Legal• Executive• Folio• Statement• Universal <p>NOT: Daha fazla bilgi için bkz. Universal Ayarları .</p> <ul style="list-style-type: none">• 7 3/4 Zarf• 9 Zarf• 10 Zarf• Com10 Zarf• C5 Zarf• DL Zarf• Di er Zarf
ÇA Besleyici Türü	Çok amaçlı besleyiciye yüklü yazdırma ortamlarını n türünü tanı mlayı n. <ul style="list-style-type: none">• Düz Ka ıt• Stok Kartı• Transparan• Geri Dönü türülmü• Etiketler• Bond• Antetli• Matbu• Renkli Ka ıt• Zarf• Kaba Zarf• Hafif Ka ıt• A ırKa ıt• Kaba/Pamuk• Özel Tür <x> (x, 1–6 arasında bir
*Varsayı lan fabrika ayarları	

Bu menüden:	unları yapabilirsiniz:
	de erdir) NOT: Özel Tür 6 varsayılan kağıttürüdür.
Elle Kağıt Boyutu	Çok amaçlı besleyiciye elle yüklenen yazdırma ortamlarının boyutunu tanımlayın. <ul style="list-style-type: none">• A4* (ABD dişi)• A5• A6• JIS B5• Letter* (ABD)• Legal• Executive• Folio• Statement• Universal NOT: Daha fazla bilgi için bkz. Universal Ayarları .
Elle Kağıt Türü	Çok amaçlı besleyiciye elle yüklenen yazdırma ortamlarının türünü tanımlayın. <ul style="list-style-type: none">• Düz* Kağıt• Stok Kartı• Transparan• Geri Dönüştürülmü• Etiketler• Bond• Antetli• Matbu• Renkli Kağıt• Hafif Kağıt• Ağır Kağıt• Kaba/Pamuk• Özel Tür <x>
*Varsayılan fabrika ayarları	

Bu menüden:	unları yapabilirsiniz:
	(x, 1–6 arası nda bir de erdir)
Önlü Arkalı Boyutu	Bütünle ik önlü arkalı yazdı rma için yüklenen yazdı rma ortamları nı n boyutunu tanı mlayı n. <ul style="list-style-type: none">• A4*• Letter• Legal• Oficio• Folio• Universal
Önlü Arkalı Türü	Bütünle ik önlü arkalı yazdı rma için yüklenen yazdı rma ortamları nı n türünü tanı mlayı n. <ul style="list-style-type: none">• Düz*• Geri Dönü türülmü• Bond• Antetli• Matbu• Renkli Ka ıt• Hafif Ka ıt• A ırKa ıt• Kaba/Pamuk• Özel Tür <x> (x, 1–6 arası nda bir de erdir)
Elle Zarf Boyutu	Elle yüklenen zarf boyutunu tanı mlayı n. <ul style="list-style-type: none">• 7 3/4 Zarf• 9 Zarf• 10 Zarf* (ABD)• Com10 Zarf• C5 Zarf• DL Zarf* (ABDdı ı)
*Varsayı lan fabrika ayarları	

Bu menüden:	unları yapabilirsiniz:
	<ul style="list-style-type: none"> • Di er Zarf
Elle Zarf Türü	<p>Elle yüklenen zarf türünü tanımlayın.</p> <ul style="list-style-type: none"> • Zarf* • Kaba Zarf • Özel Tür <x> (x, 1–6 arasında bir değerdir)
*Varsayılan fabrika ayarları	

Ka ıt Dokusu

Bu menüden:	unları yapabilirsiniz:
Düz	Belirli bir tepsiye yüklü yazdırma ortamının görel dokusunu tanımlar
Stok Kartı	<ul style="list-style-type: none"> • Normal* • Kaba • Düzgün
Transparan	
Geri Dönü türümü	
Etiketler	
Bond	
Zarf	
Kaba Zarf	
Antetli	
Matbu	
Renkli	
İ ık	
A ır	
Kaba/Pamuk	
Özel <x> (x, 1–6 arasında bir değerdir)	
*Varsayılan fabrika ayarları	

Ka ıt A ırlı ı

Bu menüden:	unları yapabilirsiniz:
Düz*	<p>Belirli bir tepsiye yüklü yazdırma ortamını göreliliğini tanımlar ve tonerin yazdırılan sayfaya doğru yapışmasını sağlar.</p> <ul style="list-style-type: none">• İlık• Aır• Normal*
Stok Kartı	
Transparan	
Geri Dönü türümü	
Etiketler	
Bond	
Zarf	
Kaba Zarf	
Antetli	
Matbu	
Renkli	
İlık	
Aır	
Kaba/Pamuk	
Özel <x> (x, 1-6 arasında bir değerdir)	
*Varsayılan fabrika ayarları	

Kaıt Yükleme

Bu menüden:	unları yapabilirsiniz:
Geri Dönüşürümü	Bir yazdırma ortamını belirten tüm i lerin 2-yüze yazdırılıp yazdırılmayacağını belirler.
Bond	<ul style="list-style-type: none"> • Önlü Arkalı • Kapalı *
Antetli	
Matbu	
Renkli Kağıt	
Hafif Kağıt	
Akrilik Kağıt	
Özel Tür <x> (x, 1-6 arasında bir değerdir)	
*Varsayılan fabrika ayarları	







Universal Ayarları

Bu menüden:	unları yapabilirsiniz:
Ölçüm Birimleri	Universal Kağıt Boyutunun yüksekliğini, genişliğini ve besleme yönünü belirtin. <ul style="list-style-type: none"> • inç* (ABD) • Milimetre* (ABD dışı)
Portrait (Dikey) Genişliği	Universal ortamının dikey genişliğini ayarlar. <ul style="list-style-type: none"> • 3-14.17 inç • 76-1219 mm <p>NOT: Geniçlik maksimum değeri geçtiği takdirde, yazıcı izin verilen maksimum genişliği kullanır.</p> <p>NOT: ABD için varsayılan fabrika ayarı 8,5 inçtir. inç değeri 0.01 inçlik adımlarla arttırılabilir.</p> <p>NOT: 216 mm uluslararası varsayılan fabrika ayarıdır. Milimetre değeri 1 mm'lik adımlarla arttırılabilir.</p>
Portrait (Dikey) Yüksekliği	Universal ortamının dikey yüksekliğini ayarlar. <ul style="list-style-type: none"> • 3-14.17 inç • 76-1219 mm <p>NOT: Yükseklik maksimum değeri aştığı takdirde, yazıcı izin verilen maksimum yüksekliği kullanır.</p>
*Varsayılan fabrika ayarları	

Bu menüden:	unları yapabilirsiniz:
	<p>NOT: ABD için varsayılan fabrika ayarı 14 inçtir. İnç deeri 0.01 inçlik adımlarla arttırılabilir.</p> <p>NOT: 356 mm uluslararası varsayılan fabrika ayarıdır. Milimetre deeri 1 mm'lik adımlarla arttırılabilir.</p>
Besleme Yönu	<p>Universal Kaıt Boyutunun besleme yönünü belirtin.</p> <ul style="list-style-type: none">• Kısa Kenar*• Uzun Kenar <p>NOT: Besleme Yönu, yalnızca ortamın uzun kenarı yazıcı nın Maksimum Fiziksel Geni linden daha kı sayda görüntülenir.</p>
*Varsayılan fabrika ayarları	

Raporlar

Mod	Mod Ana Menüsü
Raporlar	Menü Ayarları Sayfası
	Aygıt istatistikleri
	A Ayarları Sayfası
	Profiller Listesi
	Fontları Yazdır
	Dizin Yazdır
	De er Raporu

1. Menü listesinden Raporlar menüsüne gitmek için Ok dü melerini  kullanın.
2. Select (Seç) dü mesine  basın.
3. Ekranda ba lık görüntülenene kadar Sağ Ok dü mesine  basın ve ardından Select (Seç) dü mesine  basın.
4. Mevcut menü ö eleri içinde gezinmek için Ok dü melerini  kullanın.
5. İstediniz ayar ekranda görüntülendi inde, ayarı kaydetmek için Select (Seç) dü mesine  basın.

Bu menüden:	unları yapabilirsiniz:
Menü Ayarları Sayfası	A a ıdaki bilgileri görüntüler: <ul style="list-style-type: none">• Tüm menüler için her menü ö esinin geçerli ayarları• Kartu bilgileri• Kurulu seçenekler ve özellikler listesi
Aygı t statistikleri	A a ıdakilerle ilgili bilgileri gösterir: <ul style="list-style-type: none">• Bilgileri• Tedarik Bilgileri• Yazı cı• USB Direct <p>NOT: Bu sayfada sunulan ayrı ntı lar her aygı t türü için de i ir.</p>
A Ayarları Sayfası	Önemli yazdı rma sunucusu bilgilerini (örne in, donanı m adresleri, bellek revizyon düzeyi, protokol ayarları vb...) listeler. Sayfada aygı tlarla ilgili özel ayrı ntı lar görüntülenir. <ul style="list-style-type: none">• Standart A Kartı• Bütünle ik A Seçene i Ayarları• TCP/IP• IPv6 <p>NOT: Ekranda görüntülenen Compi : alanı ,Aygı t ın Ekranda erinden ba ı m sı z olarak, her zaman ngilizce görüntülenir.</p>
Profiller Listesi	Yazı cı da saklanan profilleri gösterir.
Fontları Yazdı r	Yazı cı da halen ayarlı yazı cı dilinin mevcut tüm fontları nı n bir örne ini yazdı rır. <ul style="list-style-type: none">• PCL Fontları• PostScript Fontları
Dizin Yazdı r	Fla ve disk seçeneklerinin kullanıcı alanı nda depolanan kaynakları n bir listesini gösterir. <p>NOT: Dizin Yazdı r sayfası yalnızca hatalı olmayan bir fla seçene i veya hatalı olmayan bir disk seçene i takı ldı ı nda ve formatlandı ı nda görüntülenir.</p>
De er Raporu	Yazı cı nı n de er bilgilerini (örne in seri numarası nı , model adı nı vb...) yönetin.

A lar/Portlar

Mod	Mod Ana Menüsü
A /Port	Aktif NIC
	A Menüsü
	USB Menüsü
	Paralel Menüsü

Aktif NIC Modu







Ana Menü	Mod Ana Menüsü
Aktif NIC	Oto*
	Standart A
* Varsayılan fabrika ayarları	

A Modu

Ana Menü	Mod Ana Menüsü
A	PCL SmartSwitch
	PS SmartSwitch
	NPA Modu
	A Arabelle i
	Mac kili PS
	A Ayarları

Her A alt-menüsü yalnızca aygıtın standart bir a kartı varsa veya ilave a kartları takılmışsa görüntülenir.

A menünüzün bir a portu (Standart A veya A Seç <x>) aracılığıyla gönderilen i lerin ayarlarını değiştirmek için kullanın..

1. Menü listesinden A menüsüne gitmek için Ok düğmelerini  kullanın.
2. Select (Seç) düğmesine  basın.
3. Ekranda başlık görüntülenene kadar Sağ Ok düğmesine  basın ve ardından Select (Seç) düğmesine  basın.
4. Mevcut menü öğeleri içinde gezinmek için Ok düğmelerini  kullanın.
5. İstediniz ayar ekranda görüntülendiğinde, ayarı kaydetmek için Select (Seç) düğmesine  basın.

A Modu Ana Menüsü







Bu menüden:	unları yapabilirsiniz:
PCL SmartSwitch	Bir i gerektirdi inde, varsayı lan yazı cı dilinin ne oldu una bakmaksı zı n yazı cı yı otomatik olarak PCL öykünmesine geçirir. <ul style="list-style-type: none">• Açık*• Kapalı
PS SmartSwitch	Bir i gerektirdi inde, varsayı lan yazı cı dilinin ne oldu una bakmaksı zı n yazı cı yı otomatik olarak PostScript öykünmesine geçirir. <ul style="list-style-type: none">• Açık*• Kapalı
NPA Modu	E zamanlı olarak yazı cı ya i leri gönderebilir ve yazı cı durum bilgilerini sorgulayabilirsiniz. <ul style="list-style-type: none">• Kapalı• Oto*
A Arabelle i	A giri arabelle ine bir boyut atar. <ul style="list-style-type: none">• Oto*• DevreDı ı• 3K - <izin verilen maksimum boyut> (1K'lı k adı mlarla).
Mac kili PS	Yazı cı yı Macintosh ikili PostScript öykünmeli yazdı rma i lerini i lemek için ayarlayabilirsiniz <ul style="list-style-type: none">• Kapalı• Açık• Oto*
Standart A Ayarları	Temelyazı cı ayarları nı tanı mlar. <ul style="list-style-type: none">• Raporlar• A Kartı• TCP/IP• IPv6
* Varsayı lan fabrika ayarları	

USB Modu

Mod	Mod Ana Menüsü
USB	PCL SmartSwitch
	PS SmartSwitch
	NPA Modu
	USB Arabelle i
	Mac kili PS

Mod	Mod Ana Menüsü
	USB ve ENA NOT: Yalnızca Dell 3300 Kablosuz Yazdırma Adaptörü (ayrıca satılır) için geçerlidir.

USB menüsünü bir USB portu aracılığıyla gönderilen işlemlerin yazıcı ayarlarını değiştirmek için kullanın.

1. Menü listesinden USB menüsüne gitmek için Ok düğmelerini  kullanın.
2. Select (Seç) düğmesine  basın.
3. Ekranda başlık görüntülenene kadar Sağ Ok düğmesine  basın ve ardından Select (Seç) düğmesine  basın.
4. Mevcut menü öğeleri içinde gezinmek için Ok düğmelerini  kullanın.
5. İstediniz ayar ekranda görüntülendiğinde, ayarı kaydetmek için Select (Seç) düğmesine  basın.

USB Modu Ana Menüsü







Bu menüden:	ayarları yapabilirsiniz:
PCL SmartSwitch	Bir işlemler gerektiğinde, varsayılan yazıcı dilinin ne olduğuna bakmaksızın yazıcıyı otomatik olarak PCL öykünmesine geçirir. <ul style="list-style-type: none">• Açık*• Kapalı
PS SmartSwitch	Bir işlemler gerektiğinde, varsayılan yazıcı dilinin ne olduğuna bakmaksızın yazıcıyı otomatik olarak PostScript öykünmesine geçirir. <ul style="list-style-type: none">• Açık*• Kapalı
* Varsayılan fabrika ayarları	

Bu menüden:	unları yapabilirsiniz:
NPA Modu	E zamanlı olarak yazıcı ya i gönderebilir ve yazıcı durum bilgilerini sorgulayabilirsiniz. <ul style="list-style-type: none"> • Kapalı • Oto*
USB Arabelle i	USB giri arabelle ine bir boyut atar. <ul style="list-style-type: none"> • Oto* • DevreDı ı • 3K - <izin verilen maksimum boyut> (1K'lı k adı mlarla).
Mac kili PS	Yazıcı yı Macintosh ikili PostScript öykünmeli yazdı rma i lerini i lemek için ayarlayabilirsiniz <ul style="list-style-type: none"> • Kapalı • Açık • Oto*
USB ve ENA	<ul style="list-style-type: none"> • ENA Adresi—USB portuna ENA adresi atar • ENA A Maskesi—USB portuna ENA A maskesi atar. • ENA A Geçidi—USB portuna ENA A geçidi atar. <p>NOT: 4-alanlı IP adresi (0.0.0.0*)</p> <p>NOT: Ayarlar bir ENA ba landı ı nda gösterilir.</p> <p>NOT: Bu yalnız ca Dell 3300 Kablosuz Yazdı rma Adaptörü (Ayrı ca satı lı r) için geçerlidir.</p>
* Varsayı lan fabrika ayarları	

Paralel Modu

Mod	Mod Ana Menüsü
Paralel	PCL SmartSwitch
	PS SmartSwitch
	NPA Modu
	Paralel Arabelle i
	Geli mi Durum
	leti im Kuralı
	Sı fı rlama zni
	Paralel Modu 2
	Mac kili PS
	Paralel ve ENA

Paralel menüsünü bir paralel port aracı lı ı yla gönderilen i lerin yazıcı ayarları nı de i tirmek için kullanı n.

1. Menü listesinden Paralel menüsüne gitmek için Ok düğmelerini  kullanın.
2. Select (Seç) düğmesine  basın.
3. Ekranda başlık görüntülenene kadar Sağ Ok düğmesine  basın ve ardından Select (Seç) düğmesine  basın.
4. Mevcut menü öğeleri içinde gezinmek için Ok düğmelerini  kullanın.
5. İstediğiniz ayar ekranda görüntülendiğinde, ayarı kaydetmek için Select (Seç) düğmesine  basın.

Paralel Modu Ana Menüsü

Bu menüden:	unları yapabilirsiniz:
PCL SmartSwitch	Bir i gerektirdi inde, varsayı lan yazı cı dilinin ne oldu una bakmaksız ın yazı cı yı otomatik olarak PCL öykünmesine geçirir. <ul style="list-style-type: none"> • Aç ık* • Kapalı
PS SmartSwitch	Bir i gerektirdi inde, varsayı lan yazı cı dilinin ne oldu una bakmaksız ın yazı cı yı otomatik olarak PS öykünmesine geçirir. <ul style="list-style-type: none"> • Aç ık* • Kapalı
NPA Modu	E zamanlı olarak yazı cı ya i gönderebilir ve yazı cı durum bilgilerini sorgulayabilirsiniz. <ul style="list-style-type: none"> • Kapalı • Oto*
Paralel Arabelle i	Paralel giri arabelle ine bir boyut atar. <ul style="list-style-type: none"> • Oto* • DevreDı ı • 3K - <izin verilen maksimum boyut> (1K'lı k adı mlarla).
Geli mi Durum	Paralel port aracı lı ıyla çift yönlü ileti imi etkinle tirir. <ul style="list-style-type: none"> • Aç ık* • Kapalı
İleti im Kuralı	Paralel arabiriminin protokolünü belirtir. Yazı cı Fastbytes de erine ayarlanmı sa (bilgisayar Fastbytes'ı destekliyorsa)
* Varsayı lan fabrika ayarları	

Bu menüden:	unları yapabilirsiniz:
	<p>çok daha yüksek aktarımları yazıya veya yazıcı Standart değerine ayarlanmışsa normal aktarımları yazıya verilebilir.</p> <ul style="list-style-type: none"> • Standart • Fastbytes*
Sıfırlama zni	<p>Yazıcı nın bilgisayardan gelen yazıcı donanım bağlantı isteklerini kabul edip etmeyeceğini belirler. Bilgisayar bağlantı isteğini paralel arabirimi aracılığıyla INIT sinyalini etkinleştirerek iletir.</p> <p>Çoğu kişisel bilgisayar INIT sinyalini bilgisayarın her açılışında ve kapanışında etkinleştirir.</p> <ul style="list-style-type: none"> • Açık • Kapalı*
Paralel Modu 2	<p>Paralel port verilerinin sondanın ön (açık) veya arka (kapalı) ucunda mı örnekleneceğini belirleyebilirsiniz.</p> <ul style="list-style-type: none"> • Kapalı • Açık* <p>NOT: Bu menü yalnızca paralel port tarafından destekleniyorsa görüntülenir.</p>
Mac kili PS	<p>Yazıcıyı Macintosh ikili PostScript öyküneli yazdırma işlemleri için ayarlayabilirsiniz.</p> <ul style="list-style-type: none"> • Kapalı • Açık • Oto*
Paralel ve ENA	<p>Paralel portun ENA adresi, A maskesi ve A geçidi ayarlarını yapılandırır.</p> <p>4 alanlı IP adresi (0.0.0.0*)</p> <ul style="list-style-type: none"> • ENA Adresi • ENA A Maskesi • ENA A Geçidi <p>NOT: Bu ayarlar yalnızca ENA paralel port aracılığıyla bağlantı sağlanmıştır gösterilir.</p>
* Varsayılan fabrika ayarları	







Ayarlar

Mod	Mod Ana Menüsü
Ayarlar	Genel Ayarlar

Mod	Mod Ana Menüsü
	Ayarlar Menüsü
	Bitirme Menüsü
	Kalite Menüsü
	Yardı mcı lar Menüsü
	PostScript Menüsü
	PCL Öykün Menüsü

Genel Ayarlar Modu

Ana Menü	Mod Ana Menüsü
Genel Ayarlar	Ekran Dili
	İk Kurulumu Çalı tır
	Alarmlar
	Zamana ı mları
	Baskı Kurtarma
	Fabrika Varsayı lanları

1. Menü listesinden Genel Ayarlar menüsüne gitmek için Ok dü melerini  kullanı n.
2. Select (Seç) dü mesine  bası n.
3. Ekranda ba lık görüntülenene kadar Sa Ok dü mesine  bası n ve ardı ndan Select (Seç) dü mesine  bası n.
4. Mevcut menü ö eleri içinde gezinmek için Ok dü melerini  kullanı n.
5. İ stedi iniz ayar ekranda görüntülendi inde, ayarı kaydetmek için Select (Seç) dü mesine  bası n.

Genel Ayarlar Modu Ana Menü







Bu menüden:	unları yapabilirsiniz:
Ekran Dili	<p>Ekran görüntülen metnin dilini ayarlar.</p> <ul style="list-style-type: none">• İngilizce*• Arapça• Brezilya Portekizcesi• Çekçe• Danca• Flamanca• Fince• Fransızca• Almanca• Yunanca• İspanyolca• Portekiz Portekizcesi• İtalyanca• Japonca (Kanji)• Norveççe• Lehçe• Rusça• Basitleştirilmiş Çince• İspanyolca• İsveççe• Türkçe
İlk Kurulumu Çalıtır	<p>Yazıcıyı güçü açıldığında bir kurma sihirbazı başlatılır.</p> <ul style="list-style-type: none">• Evet*• Hayır
Alarmlar	<p>Yazıcı yakulancısı müdahalesi gerektiğinde çalacak bir alarm atayın.</p> <p>Kartu Alarmı</p> <ul style="list-style-type: none">• Kapalı*• Tek
*Varsayılan fabrika ayarları	

Bu menüden:	unları yapabilirsiniz:
Zamana İmları	<p>Sistemin düşük güç durumuna geçmeden önce dakika cinsinden hareketsiz kalma süresini belirtin.</p> <p>Enerji Tasarrufu Modu</p> <ul style="list-style-type: none">• DevreDışı• 1–240 dakika• 60 dakika* <p>Ekran Zamana İmı</p> <ul style="list-style-type: none">• 15*–300 saniye <p>Yazdırma Zamana İmı</p> <ul style="list-style-type: none">• DevreDışı• 1–255 saniye• 90 saniye* <p>Bekleme Zamana İmı</p> <ul style="list-style-type: none">• DevreDışı• 15–65535 saniye• 40 saniye* <p>A Zamana İmı</p> <ul style="list-style-type: none">• DevreDışı• 10–255 saniye• 90 saniye*
Baskı Kurtarma	Yazıcı nınbazı çevrimdışı durumlarda devam edip
*Varsayılan fabrika ayarları	

Bu menüden:	unları yapabilirsiniz:
	<p>etmeyece ini, sıkı ansayfaları yeniden yazdı rı p yazdı rmayaca ını veya tüm sayfa i lenene ve yazdı rı lmayahazı r olana kadar bekleyip beklemeyece ini belirtin.</p> <p>Oto Devam</p> <ul style="list-style-type: none">• Devredı ı *• 5-255 saniye <p>Sıkı ma Giderme</p> <ul style="list-style-type: none">• Açık• Kapalı• Oto* <p>Sayfa Koruması</p> <ul style="list-style-type: none">• Açık• Kapalı *
Fabrika Varsayı lanları	<p>İlgili ayarları sı fı rlar ve fabrika ayarları nı geri yükler.</p> <ul style="list-style-type: none">• Geri Yükleme*• İmdi Geri Yükle
*Varsayı lan fabrika ayarları	

Ayarlar Modu

Ana Menü	Mod Ana Menüsü
Ayarlar	Yazı cı Dili
	Yazdı rma Alanı
	Hedefi Yükle
	Kaynakları Kaydet

1. Menü listesinden Ayarlar menüsüne gitmek için Ok düğmelerini  kullanın.
2. Select (Seç) düğmesine  basın.
3. Ekranda başlık görüntülenene kadar Sağ Ok düğmesine  basın ve ardından Select (Seç) düğmesine  basın.
4. Mevcut menü öğeleri içinde gezinmek için Ok düğmelerini  kullanın.
5. İstediniz ayar ekranda görüntülendiğinde, ayarı kaydetmek için Select (Seç) düğmesine  basın.

Ayarlar menüsünü yazıcı nın kullanılan bilgisayar sistemine bağlı olarak bir satırın sonunu nasıl biçimlendireceğini ayarlamak için kullanın.

Ayarlar Modu Ana Menü

Bu menüden:	Yapılabileceğiniz:
Yazıcı Dili	Verileri bilgisayardan yazıcıya veri aktarması için kullanılan varsayılan yazıcı dilini tanımlayın. <ul style="list-style-type: none">• PS Öykünmesi• PCL Öykünmesi*
Yazdırma Alanı	Mantıksal ve fiziksel yazdırılabilir alanı belirtin. <ul style="list-style-type: none">• Normal*• Tüm Sayfa
Hedefi Yükle	Karıdan yüklenen kaynakların depolama konumunu belirtin. <ul style="list-style-type: none">• RAM*• Önbellek
*Varsayılan fabrika ayarları	







Bu menüden:	unları yapabilirsiniz:
	NOT: Hedefi Yükle menüsü yalnızca fla seçenekleri kurulmuşsa gösterilir.
Kaynakları Kaydet	<p>RAM belleğinde saklanan fontlar ve makrolar gibi tüm kalıcı kaynakları, yazıcıyı mevcut olandan daha fazla bellek gerektiren biri alması durumunda kaydedilip kaydedilmeyeceğini belirtin.</p> <ul style="list-style-type: none">• Kapalı *—Yazıcı yüklenen kaynakları yalnızca bellek gerektiren kadar tutar. Bu durumda, etkin olmayan yazıcı diliyle ilgili kaynakları siler.• Açık—Yazıcı tüm yazıcı dilleri için yüklenen tüm kaynakları dil deyimleri ve yazıcı sıfırlanmaları boyunca tutar. Yazıcının belleği bittiği takdirde, 38 Bellek Dolu görüntülenir.
*Varsayılan fabrika ayarları	

Bitirme Modu

Ana Menü	Mod Ana Menüsü
Bitirme	Taraflar (Önlü Arkalı)

Ana Menü	Mod Ana Menüsü
	Önlü Arkalı Ciltleme
	Kopya Sayısı
	Bo Sayfalar
	Harmanla
	Ayrıma Sayfaları
	Ayrıma Kaynağı
	Çoklu (Sayfa/Yüz)
	Çoklu Sayfa Sıralama
	Yönlendirme
	Çoklu Sayfa Kenarlık

Bitirme menüsü tüm yazdırma işlemleri için varsayılan bitirmeyi belirtir.

1. Menü listesinden Bitirme menüsüne gitmek için Ok düğmelerini  kullanın.
2. Select (Seç) düğmesine  basın.
3. Ekranda başlık görüntülenene kadar Sağ Ok düğmesine  basın ve ardından Select (Seç) düğmesine  basın.
4. Mevcut menü öğeleri içinde gezinmek için Ok düğmelerini  kullanın.
5. İstediniz ayar ekranda görüntülendiğinde, ayarı kaydetmek için Select (Seç) düğmesine  basın.

Bitirme Modu Ana Menüsü





Bu menüden:	unları yapabilirsiniz:
Taraflar (Önlü Arkalı)	Önlüarkalı (2-yüze) yazdırmayı etkinleştir. <ul style="list-style-type: none">• 1 yüze*• 2 yüze
* Varsayılan fabrika ayarları	

Bu menüden:	unları yapabilirsiniz:
Önlü Arkalı Ciltleme	<p>Önlü arkalı yazdırılan sayfaların nasıl ciltleneceğini ve sayfanın arkasına yazdırılan metnin ön sayfaya yazdırılana göre nasıl yönlendirileceğini tanımlayın.</p> <ul style="list-style-type: none"> • Uzun Kenar* • Kısa Kenar
Kopya Sayısı	<p>Her yazdırma için varsayılan bir kopya sayısı belirtin.</p> <ul style="list-style-type: none"> • 1*_999
Boş Sayfalar	<p>Bir yazdırma için boş sayfaları eklenip eklenmeyeceğini tanımlayın.</p> <ul style="list-style-type: none"> • Yazdırma* • Yazdır
Harmanla	<p>Birden fazla kopya yazdırırken bir yazdırma için sayfalarını sırayla yazdırın.</p> <ul style="list-style-type: none"> • Açık—Tüm yazdırma için Kopya Sayısı menüsünde belirtilen sayı da yazdırılır. Örneğin, Kopya Sayısı ayarı 2 ise ve yazdırılmak için 3 sayfa gönderdiyseniz, yazıcı sırayla 1. sayfa, 2. sayfa, 3. sayfa, 1. sayfa, 2. sayfa ve 3. sayfayı yazdırır. • Kapalı*—Bir yazdırma için her sayfasını Kopya Sayısı menüsünde belirtilen sayı da yazdırılır. Örneğin, Kopya Sayısı ayarı 2 ise ve yazdırılmak için 3 sayfa gönderdiyseniz, yazıcı sırayla 1. sayfa, 1. sayfa, 2. sayfa, 2. sayfa, 3. sayfa ve 3. sayfayı yazdırır.
Ayrıma Sayfaları	<p>Boş Ayrıma Sayfaları eklenip eklenmeyeceğini belirtin.</p> <ul style="list-style-type: none"> • Yok* • Kopyaların Arasına • İmlerin Arasına • Sayfaların Arasına
Ayrıma Kaynağı	<p>Ayrıma sayfaları için kağıt kaynağını belirtin.</p> <ul style="list-style-type: none"> • Tepsi <x>* • ÇA Besleyici <p>NOT: ÇA Besleyicinin bir menü ayarı olarak gösterilmesi için, Kağıt menüsünde ÇA Yapılandırma ayarı Kaset olarak atanmalıdır.</p>
Çoklu (Sayfa/Yüz)	<p>Bir kağıt yaprağının bir yüzüne çoklu-sayfa görüntüleri yazdırılması gerektiğini belirtin.</p> <ul style="list-style-type: none"> • Kapalı* • Sayfada 2 • Sayfada 3 • Sayfada 4 • Sayfada 6 • Sayfada 9
* Varsayılan fabrika ayarları	

Bu menüden:	unları yapabilirsiniz:
	<ul style="list-style-type: none"> • Sayfada 12 • Sayfada 16
Çoklu Sayfa Sıralama	<p>Çoklu sayfa yazdırma kullanılırken çoklu-sayfa görüntülerinin konumlarını belirtin.</p> <ul style="list-style-type: none"> • Yatay* • Dikey • Ters Yatay • Ters Dikey <p>NOT: Konumların belirlenmesi, resim sayısına ve resimlerin dikey veya yatay olmasına bağlıdır.</p>
Yönlendirme	<p>Bir çoklu-sayfa yaprağını yönlendirmesini belirtin.</p> <ul style="list-style-type: none"> • Oto* • Yatay • Dikey
Çoklu Sayfa Kenarlık	<p>Çoklu sayfa yazdırma kullanılırken her sayfa görüntüsünün kenarına bir kenarlık yazdırın.</p> <ul style="list-style-type: none"> • Yok* • Sürekli
* Varsayılan fabrika ayarları	

Kalite Modu

Mod Menüsü	Mod Ana Menüsü
Kalite	Yaz Çözünürlüğü
	Piksel Arttır
	Toner Koyuluğu
	Satır Yiletir
	Gri Düzeltme
	Parlaklık
	Kontrast

1. Menü listesinden Kalite menüsüne gitmek için Ok düğmelerini  kullanın.
2. Select (Seç) düğmesine  basın.
3. Ekranda bakılı görülenene kadar Sağ Ok düğmesine  basın ve ardından Select (Seç) düğmesine  basın.

4. Mevcut menü öğeleri içinde gezinmek için Ok düğmelerini  kullanın.

5. İstediniz ayar ekranda görüntülendiğinde, ayarı kaydetmek için Select (Seç) düğmesine  basın.

Kalite Modu Ana Menü







Bu menüden:	ayarları yapabilirsiniz:
Yaz Çözünürlüğü	Yazdırma çözünürlüğünü belirtin. <ul style="list-style-type: none">• 600 dpi*• 1200 dpi• 1200 Image Q• 2400 Image Q
Piksel Arttırma	Yüksek çözünürlüklü bir yazıcı fontunu yakınlığı ve sayfanın yazdırma hızında nasıl göründüğünün kaba bir önizlemesini sağlar. <ul style="list-style-type: none">• Kapalı*• Fontlar• Yatay• Dikey• Her iki Yön
Toner Koyuluğu	Yazdırma çözünürlüğünü koyuluğu artırır veya azaltır ve toner tasarrufu sağlar. <ul style="list-style-type: none">• Aralıklar 1–10• 8* <p>Çizgi genişliğini inceltmek, daha açık gri örneklemeli resimler ve daha açık yazdırma çözünürlüğü elde etmek için düşük bir değer seçin.</p> <p>Daha kalın çizgiler ve daha koyu gri örneklemeli resimler elde etmek için yüksek bir değer seçin.</p> <p>NOT: Daha küçük bir sayı seçimi toner tasarrufuna yardımcı olabilir.</p>
Satır iyileştirme	Mimari çizim, harita, elektrik devre şeması veya akıllı diyagramları gibi dosyalar için tercih edilebilir bir yazdırma modunu etkinleştirin. <ul style="list-style-type: none">• Kapalı*• Açık <p>NOT: Bu ayar yalnızca PCL öykünme sürücüsünde, PostScript öykünme sürücüsünde veya yazıcı'nın Yerleşik Web Sunucusunda kullanılabilir.</p>
Gri	Resimlere uygulanan kontrast iyileştirmesini otomatik olarak
* Varsayılan fabrika ayarları	

Bu menüden:	unları yapabilirsiniz:
Düzeltilmesi	ayarlar. <ul style="list-style-type: none">• Oto*• Kapalı Otomatik ayarı yazdırılan sayfadaki her nesneye farklı gri değerleri uygular. Kapalı ayarı gri düzeltmesini kapatır.
Parlaklık	Yazdırılan resimlerin gri değerini ayarlar. <ul style="list-style-type: none">• -6 ile +6 arası• 0*
Kontrast	Yazdırılan resimlerin kontrastını ayarlar. <ul style="list-style-type: none">• 0-5• 0*
* Varsayılan fabrika ayarları	

Yardımcı Programlar Modu

Mod Menüsü	Mod Ana Menüsü
Yardımcı programlar	Onaltılı zleme

Yardımcı lar menüsünü yazıcı sorunlarını çözmek için kullanın.







1. Menü listesinden Yardımcı Programlar menüsüne gitmek için Ok düğmelerini  kullanın.
2. Select (Seç) düğmesine  basın.
3. Ekranda başlık görüntülenene kadar Sağ Ok düğmesine  basın ve ardından Select (Seç) düğmesine  basın.
4. Mevcut menü öğeleri içinde gezinmek için Ok düğmelerini  kullanın.
5. İstediniz ayar ekranda görüntülendiğinde, ayarı kaydetmek için Select (Seç) düğmesine  basın.

Yardımcı Programlar Ana Menüsü

Bu menüden:	unları yapabilirsiniz:
Onaltılı zleme	Beklenmeyen karakterler yazdırı lı dı ında veya eksik karakterlerle kar ılı la ılı dı ında kablo veya dil yorumcusunda bir sorun olup olmadığı nı belirler. Yazdırma sorunlarını ve kaynaklarını yalıtır. Yazıcı nın hangi bilgileri aldığı nı tanımlar.

PostScript Modu

Mod Menüsü	Mod Ana Menüsü
PostScript	Baskı PS Hatası
	Font Önceli i

1. Menü listesinden PostScript menüsüne gitmek için Ok dü melerini  kullanın.
2. Select (Seç) dü mesine  basın.
3. Ekranda ba lık görüntülenene kadar Sağ Ok dü mesine  basın ve ardından Select (Seç) dü mesine  basın.
4. Mevcut menü ö eleri içinde gezinmek için Ok dü melerini  kullanın.
5. İstediniz ayar ekranda görüntülendi inde, ayarı kaydetmek için Select (Seç) dü mesine  basın.







PostScript Modu Ana Menüsü

Bu menüden:	unları yapabilirsiniz:
Baskı PS Hatası	PostScript öykünme hatasını içeren bir sayfa yazdırır. <ul style="list-style-type: none"> • Açık • Kapalı *
Font Önceli i	Font araması rasını belirleyin. <ul style="list-style-type: none"> • Yerle ik* • Önbellek <p>NOT: Font Önceli i menüsü yalnızca aygıtta arızalı olmayan ve Yazma veya Okuma/Yazma koruması</p>
* Varsayı lan fabrika ayarları	

Bu menüden:	unları yapabilirsiniz:
	bulunmayan bir fla seçene i kuruluysa görüntülenir.
* Varsayı lan fabrika ayarları	

PCL Öykün Modu

Mod Menüsü	Mod Ana Menüsü
PCL Öykün	Font Kayna ı
	Font Adı
	Simge Takı mı
	PCL Öykünme Ayarları
	Tepsi Yeninumara

1. Menü listesinden PCL Öykün menüsüne gitmek için Ok dü melerini  kullanı n.
2. Select (Seç) dü mesine  bası n.
3. Ekranda ba lık görüntülenene kadar Sa Ok dü mesine  bası n ve ardı ndan Select (Seç) dü mesine  bası n.
4. Mevcut menü ö eleri içinde gezinmek için Ok dü melerini  kullanı n.
5. İ stedi iniz ayar ekranda görüntülendi inde, ayarı kaydetmek için Select (Seç) dü mesine  bası n.

PCL Öykün Modu Ana Menüsü

Bu menüden:	unları yapabilirsiniz:
Font Kayna ı	Font Adı menü ö esi tarafı ndan kullanı lan font setini belirtir. <ul style="list-style-type: none">• Yerle ik*• Tümü
Font Adı	Belirli bir font adı nı ve depolandı ı seçene i tanı mlar. <ul style="list-style-type: none">• Aralı k: R0* – R90
*Varsayı lan fabrika ayarları	

Bu menüden:	unları yapabilirsiniz:
Simge Takımı	Her font adının simge takımını belirtir. <ul style="list-style-type: none"> Varsayılan: 10U PC-8
PCL Öykünme Ayarları	
<ul style="list-style-type: none"> Punto Boyutu <p>NOT: Yalnızca PostScript öykünmesi ve tipografik fontlar için.</p>	Ölçeklenebilir tipografik fontların punto boyutunu değiştirir. <ul style="list-style-type: none"> 0.25 adımlı artışlarla 1.00 – 1008.00 12.00*
<ul style="list-style-type: none"> Pitch (Karakter Aralığı) 	Ölçeklenebilir tek aralıklı fontların font karakter aralığını belirtir. <ul style="list-style-type: none"> Aralık: 0.01 adımlı artışlarla 0.08 – 100.00 10.00*
<ul style="list-style-type: none"> Yönlendirme 	Sayfadaki metin ve grafiklerin yönünü belirtir. <ul style="list-style-type: none"> Dikey* Yatay
<ul style="list-style-type: none"> Sayfa Başına Satır 	Her sayfaya yazdırılacak satır sayısını belirler. <ul style="list-style-type: none"> 1–255 60*
<ul style="list-style-type: none"> A4 Geniliği 	Yazıcıyı A4-boyutunda kağıtlara yazdıracak şekilde ayarlar. <ul style="list-style-type: none"> 198 mm* 203 mm
<ul style="list-style-type: none"> Önce SB sonra SD 	Yazıcının bir satır besleme (SB) kontrol komutundan sonra otomatik olarak bir sürgü dönüşü (SD) yapıp yapmayacağını belirtir. <ul style="list-style-type: none"> Açık Kapalı*
<ul style="list-style-type: none"> Önce SD sonra SB 	Yazıcının bir sürgü dönüşü (SD) kontrol komutundan sonra bir satır beslemesi (SB) yapıp yapmayacağını belirtir. <ul style="list-style-type: none"> Açık Kapalı*
Tepsi Yeninumara	
<ul style="list-style-type: none"> ÇA Besleyici Ata Tepsi <x> Ata Elle Kağıt 	Yazıcıyı, tepsilere, çekmecelere ve besleyiciler için farklı kaynak atamaları kullanan yazıcı yazılımları veya programları yla çalışması için yapılandırır. <ul style="list-style-type: none"> 200 = Kapalı* 0–199
*Varsayılan fabrika ayarları	

Bu menüden:	unları yapabilirsiniz:
Ata • Elle Zarf Ata	
• Üretici Vars. Göster	Her tepsiye, çekmeceye veya besleyiciye atanan varsayılan fabrika ayarlarını görüntüler.
• Varsayılanlar Geri Yükle	Tüm tepsi, çekmece ve besleyici atamalarını varsayılan fabrika ayarlarına geri döndürür.
*Varsayılan fabrika ayarları	

İsteğe Bağlı Donanımları Takma

• [İsteğe Bağlı 550-Yapraklı k Çekmeceyi Takma](#)

• [İsteğe Bağlı Bir Bellek Kartı Takma](#)

İsteğe Bağlı 550-Yapraklı k Çekmeceyi Takma

İsteğe bağı çekmece yazıcı nın altına takılır. Bir çekmecede iki parça bulunur: bir tepsi ve bir destek ünitesi. Yazıcı nız, en fazla 550 yaprak kağıt yüklenebilen isteğe bağı bir çekmeceyi destekler.

⚠ DKKAT: Yazıcı yı kurduktan sonra bir çekmece takıyorsanız, devam etmeden önce yazıcı yı kapatın ve elektrik kablosunun fişini prizden çekin.

1. Yazıcı yı kapatın.
2. Çekmeceyi ambalajından çıkarın ve ambalaj malzemelerini sökün.
3. Çekmeceyi yazıcı nız için seçtiğiniz yere yerleştirin.

✎ NOT: Takacağınızı isteğe bağı bir bellek kartı varsa, yazıcı nızın sağ tarafında boşluk bırakın.

4. Yazıcı daki delikleri çekmecenin yerleştirme konumlarıyla hizalayın ve yazıcı yı yerine indirin.



5. Yazıcıyı yeniden açın.

6. *Windows Vista®* veya daha yeni bir sürümü:

a.  → Denetim Masası'nı tıklayın.

b. Donanım ve Ses'i tıklayın.

c. Yazıcılar'ı tıklayın.

Windows® XP ve 2000.

a. Başlat → Denetim Masası'nı tıklayın.

b. Yazıcılar ve Diğer Donanımlar'ı çift tıklayın.

c. Yazıcılar ve Fakslar'ı çift tıklayın.

7. Dell Laser Printer modelinizin simgesini seçin.

8. Özellikler örneğini tıklayın.

9. Install Options (Seçenekleri Kur) düğmesini tıklayın.

10. Ask Printer (Yazıcıya Sor) düğmesini tıklayın.

11. Tamam düğmesini tıklayın.

12. Tamam düğmesini tıklayın ve ardından Yazıcılar klasörünü kapatın.

İsteğe Bağımlı Bir Bellek Kartı Takma

Sistem kartında isteğe bağımlı bir bellek kartı için bir konektör bulunur. Ağırlık yazıcılar 160 MB'a kadar, ağırlık yazıcıları ise 288 MB'a kadar destekler. Yazıcı belleği, hem ağırlık yazıcıları hem ağırlık yazıcılar için yalnızca 128 MB bellek kartları kullanılarak yükseltilebilir. Ağırlık yazıcıları 256 MB bellek kartları kullanılarak da yükseltilebilir.

⚠ DKKAT: Bellek kartını yazıcıyı kurduktan sonra takıyorsanız, devam etmeden önce yazıcı kapaklarını ve elektrik kablosunun fişini prizden çekin.

1. Yazıcıyı kapatın.
2. Yazıcı nın sağ tarafındaki bellek erişim kapaklarını açın.



⚠ ÖNEMLİ : Bellek kartları kullanılarak veri okunurken, yazılımların veya baskı yapılmadıkça bellek kartlarını çıkarmayı veya yazıcı üzerinde bellek kartlarını yazıcı nın yakınındaki bölgelere dokunmayı. Veriler bozulabilir.

3. Bellek yuvasını nın her iki ucundaki mandalları bastırarak açın.

⚠ ÖNEMLİ : Bellek kartları statik elektrikten kolayca zarar görebilir. Bir bellek kartına dokunmadan önce metal bir yüzeye dokununuz.

⚠ NOT: Diğer yazıcılar için tasarlanan bellek kartları yazıcı nın zıplı olmayabilir.

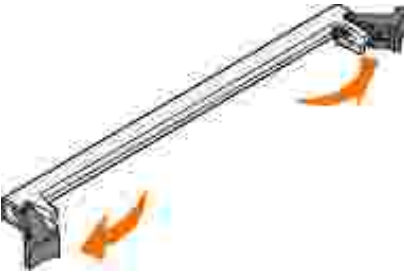

4. Bellek kartını nın ambalajından çıkarın.

Kartın kenarındaki bağlantı noktalarına dokunmaktan kaçınınız.

5. Kartın kenarındaki çentikleri yuvanın kenarındaki çentiklerle aynı hizaya getirin.

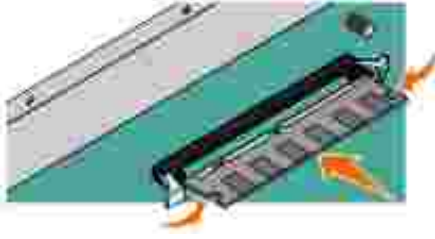

6. Bellek kartını , yuvanın her iki kenarındaki tırnaklar yerine *oturana* kadar sıkıca yerine itin.
Kartı tam olarak yerine oturtmak için biraz güç uygulamak gerekebilir.
7. Her tırnağın kartın uçlarındaki çentiklere oturduğundan emin olun.
8. Yan kapağı kapatın.
9. Yazıcıyı yeniden açın.
10. *Windows Vista®* veya daha yeni bir sürümü:
 - a.  → Denetim Masası'nı tıklayın.
 - b. Donanım ve Ses'i tıklayın.
 - c. Yazıcılar'ı tıklayın.

Windows® XP ve 2000.

 - a. Başlat → Denetim Masası'nı tıklayın.
 - b. Yazıcılar ve Diğer Donanımlar'ı çift tıklayın.
 - c. Yazıcılar ve Fakslar'ı çift tıklayın.
11. Dell Laser Printer modelinizin simgesini seçin.
12. Özellikler örneğini tıklayın.

13. Install Options (Seenekleri Kur) dđ mesini tı kladı n.



NOT: Di eryazı cı lar iin tasarlanan bellek kartları yazı cı nı zla alı mayabilir.

14. Ask Printer (Yazı cı ya Sor) dđ mesini tı kladı n.

15. Tamam dđ mesini tı kladı n.

16. Tamam dđ mesini tı kladı n ve ardı ndan Yazı cı lar klasörünü kapatı n.

Ka ıt Y¼kleme

- [Ka ıt Boyutu ve Ka ıt T¼r¼ ayarları nı yapma](#)
- [250-Yapraklı k Ka ıt Tepsisine Y¼kleme](#)
- [550-Yapraklı k Ka ıt Tepsisine Y¼kleme](#)
- [ArkaÇıkı ı Kullanma](#)
- [Çok Amaçlı Besleyiciyi Kullanma](#)
- [Tepsileri Ba lantı landı rma ve Ba lantı ları nı Kaldı rma](#)





Ka ıt Boyutu ve Ka ıt T¼r¼ ayarları nı yapma

 NOT: Ka ıt Tepsilerini yapı landı rmadan önce yazı cı nı zı n yazı lı mları nı kurmanı z gerekir. Daha fazla bilgi için, bkz., [Yerel Yazdı rma için Kurma](#) veya [A Üzerinden Yazdı rma için Kurma](#).



Dell™ 2330d/2350dn Laser Printer — Yerel Olarak Bir Bilgisayara Ba lantı

Ka ıt Boyutu ve Ka ıt T¼r¼ Ayarları nı tepsilerde kullanı lan boyut ve türe göre do ru ayarlandı ktan sonra, aynı boyut ve türe içeren tepsiler yazı cı tarafı ndan otomatik olarak ba lantı landı rı lı r.

 NOT: Yeni yükledi iniz ka ıt daha önce yüklenmi ka ıtla aynı boyuttaysa, Ka ıt Boyutu ayarını de ğ i tirmeyin.



1. Yazı cı nı naçık oldu undan ve ekranda Ready (Hazı r) gör¼nd¼ ünden emin olun.
2. Operatör panelinde, Paper Menu (Ka ıt Men¼s¼) görünt¼lenene Menu (Men¼) dü mesine  bası n.
3. Select (Seç) dü mesine  bası n.
4. Size/Type görünt¼lenene kadar Ok dü melerine  bası n ve ardı ndan Select (Seç) dü mesine bası n .

Select Source (Kaynak Seç) görünt¼lenecektir.



- Do ru kaynak görüntülenene kadar Ok dü melerine  bası n ve ardı ndan Select (Seç) dü mesine  bası n.

Kaynak adı nı n altı nda size (Boyut) görüntülenecektir.

- Select (Seç) dü mesine  bası n.

- Do ru boyut görüntülenene kadar Ok dü melerine  bası n ve ardı ndan Select (Seç) dü mesine  bası n.

Submitting Changes (De i iklikler letiliyor) ve ardı ndan size (Boyut) görüntülenecektir.

- Type (Tür) görüntülenene kadar Ok dü melerine  bası n ve ardı ndan Select (Seç) dü mesine bası n .

- Do ru tür görüntülenene kadar Ok dü melerine  bası n ve ardı ndan Select (Seç) dü mesine  bası n.

Submitting Changes (De i iklikler letiliyor) ve ardı ndan Type (Tür) görüntülenecektir.

Dell 2330dn/2350dn Laser Printer — Bir A a Ba lı

Yazı cı için ka ıt boyutu ve türü ayarı Dell Yazı cı Yapı landı rma Web Aracı ile yapı lı r.

 **NOT:** Ka ıt tepsilerinin Dell Yazı cı Yapı landı rma Web Aracı ile yapı landı rı lması yalnızca Dell 2330dn/2350dn Laser Printer modelinde mümkündür.

- Yazı cı nı zı n IP adresini Web tarayıcı nı za girin.

 **NOT:** Yazı cı nı zı n IP adresini bilmiyorsanız, IP adreslerinin listelendi i bir a ayarları sayfası yazdı rı n. Daha fazla bilgi için, bkz., [Bir A Ayarları Sayfası Yazdı rma](#).

- Yazı cı Durum sayfası açıldı ı nda, sol sütunda Yazı cı Ayarları nı seçin.

- Yazı cı Ayarları sayfası ndan, Ka ıt Menüsünü seçin.

- Ka ıt Boyutu ö esini seçin.

- Her tepsiye yerle tirdi iniz ka ıt boyutunu seçin.

6. İletdü mesinıtı klatı n.
 7. Sol sütunda Yazı cı Ayarlar'nı seçin.
 8. Yazı cı Ayarları sayfası ndan, Ka ıt Menüsünü seçin.
 9. Ka ıt Türüö esini seçin.
 10. Her tepsiye yerle tirdi iniz ka ıt türünü seçin.
 11. İletdü mesinıtı klatı n.
-

250-Yapraklı k Ka ıt Tepsisine Yükleme

250-yapraklı k ka ıt tepsisine ka ıt yüklemek için bu yönergeleri uygulayın.

1. Tepsiyi çıkarın.



2. Legal veya folio-boyutunda ka ıt yüklüyorsanız, ka ıt tepsisini daha büyük ka ıt alabilecek şekilde ayarlamayı z gerekir.
 - a. Tepsinin arkası ndaki mandalı a a ı bastırın.
 - b. Tepsiyi uzatma yerine kilitlenene kadar açın.



3. Bir A6 yüklüyorsanız, kağıdı sırtı dışı olmak için çikintiyi kaldırmanız gerekir.



NOT: Kağıdın, çikintinin kenarında bulunan maksimum doldurma çizgisinin altında olduğundan emin olun. Tepsinin ağırlı doldurulması kağıt sıkışması ve olası yazıcı hasarına neden olabilir.

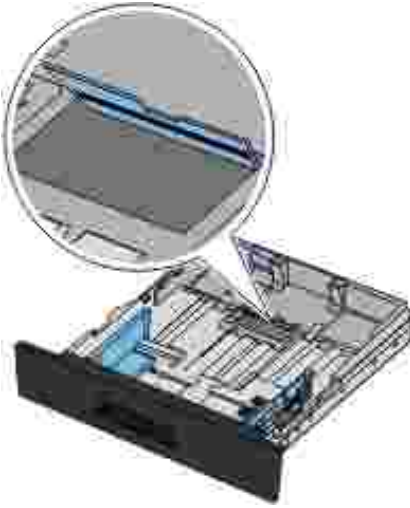

4. Bir kağıdı ikiye katlayın ve kenarları düz bir yüzeyde düzleştirin.



5. Kağıtları tepsiye yazdırma yüzü yukarı bakacak şekilde yerleştirin.

Kağıdı ikiye katlayın ve yazdırma yüzü yukarı bakacak şekilde yerleştirin. Ağırlık yüklemeye kağıt sıkımlarına neden olabilir.

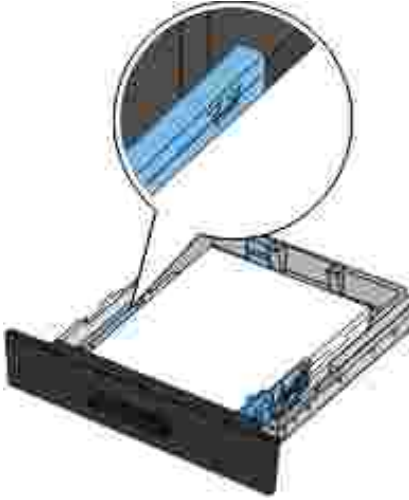

6. Ön ve arka kâğıt yuvalarına, kağıdı ikiye katlayarak kenarlarına yaslanana kadar kaydırın.

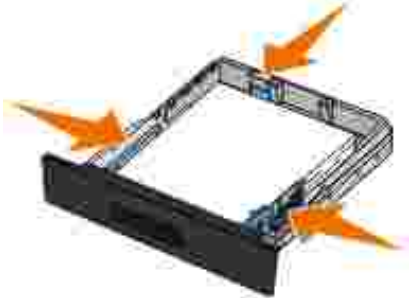

7. Tepsiyi geri yerleştirin.



8. Kağıt deste iniçıkı selesinin üzerine uzatın.



550-Yapraklık Kağıt Tepsisine Yükleme

550-yapraklık kağıt tepsisine kağıt yüklemek için bu yönergeleri uygulayın.

1. Tepsiyi çıkarın.



2. Legal veya folio-boyutunda kağıt yüklüyorsanız, kağıt tepsisini daha büyük kağıt alabilecek şekilde ayarlamayı gerekir.

- Tepsinin arkasındaki mandalı aşağı bastırın.
- Tepsiyi uzatma yerine kilitlene kadar açın.

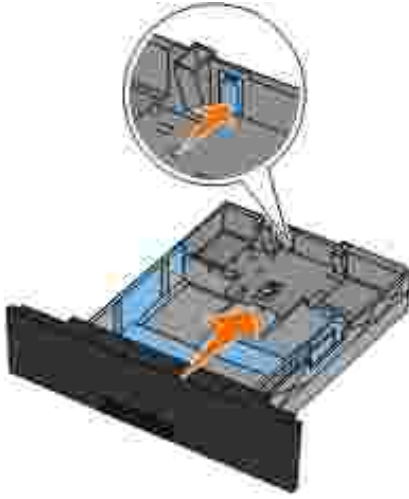

3. Bir kağıt yırtını ileri geri esnetin. Kenarları düz bir yüzeyde düzleştirin.



4. Kağıtları tepsiye yazdırma yüzü yukarı bakacak şekilde yerleştirin.

Kağıt yırtını yan kağıtkı lavuzlarındaki maksimum doldurma çizgisinin altında kaldığından emin olun. Ağırlı yüklemek kağıtsız kılmalarına neden olabilir.

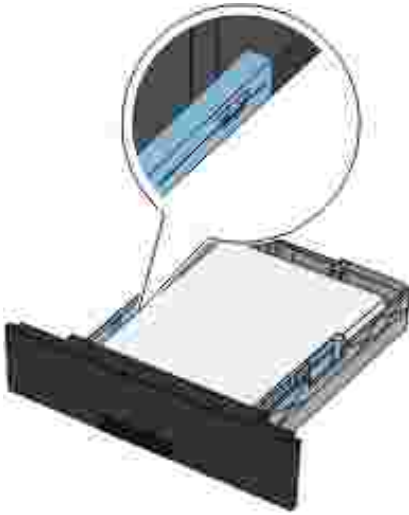

5. Kıyan kı lavuzu ve arkakı lavuzu, kağıt yırtını n kenarları na yaslanana kadar kaydırın.

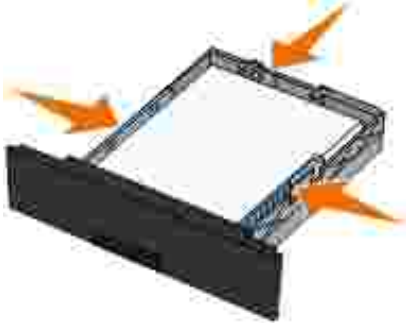

6. Tepsiyi geri yerleştirin.



7. Kart deste iniçik selesinin üzerine uzatın.



Arka Çıkışı Kullanma

Arka tek-karıklı kırımları ve muhtemelsı kırımları nazaltılması na yardımcı olmak üzere tasarlanmı düz bir kırıtlı yoludur. Bu özellikle transparan, zarf, etiket, stok kartı veya kartoteks gibi özel ortamlar için yararlıdır.

Arka çıkışı kullanmak için, arka çıkış kapağını kullanın. Arka çıkış kapağı açıldığında, tüm yazdırma ipleri arka çıkıştan çıkar. Kapatıldığında ise, tüm yazdırma ortamları yazıcı nın üst kısmındaki çıkış selesine gönderilir.



Çok Amaçlı Besleyiciyi Kullanma

Çok Amaçlı Besleyiciyi Yapılandırma

Bu ayar çok amaçlı besleyicinin çalışma modunu belirtmek için kullanılır.

Mod	
Kaset*	<p>Çok amaçlı besleyici kaynağı :</p> <ul style="list-style-type: none">• algı lama yeteneği olmayan otomatik bir kaynak olarak çalışır• başka herhangi bir giriş kaynağı gibi kurulu bir boyut ve kağıt türüne atanır• Kağıt Kaynağı gibi tüm yazıcı ayarlarını içinde erler listesine eklenir
El ile	<p>Çok amaçlı besleyici kaynağı :</p> <ul style="list-style-type: none">• Yalnızca elle besleme için kullanılır• Kağıt Kaynağı dahil tüm yazıcı ayarlarını içinde erler listesinden çıkarılır <p>El ile besleme seçildiğinde, yazıcı yazdırmayı askıya alır ve kullanıcıyı çok amaçlı besleyiciye yazdırma ortamı yüklemesi için uyarır.</p>
* Varsayılan fabrika ayarları	

Çok Amaçlı Besleyiciyi Açma

Çok amaçlı besleyici yazıcı nın ön tarafındadır ve tek seferde yalnızca 50 yaprak yazdırma ortamı besleyebilir. Çok amaçlı besleyiciyi kağıt türlerini hızlı yüklemek veya kağıt tepsisinde yüklü olmayan kağıtları beslemek için kullanabilirsiniz.

Çok amaçlı besleyiciyi açmak için:

1. Çok amaçlı besleyicinin kapağını aşağı çekin.



2. Çok amaçlı besleyici tepsisini öne kaydırın.



3. Uzatmayı ileri doğru çevrilecek şekilde çekin.



4. Uzatmayı hafifçe ağırlık yönündedirerek çok amaçlı besleyiciyi sonuna kadar açın.



Çok Amaçlı Besleyiciye Ortam Yükleme

Elle besleyiciye ortam yüklemek için:

1. Seçtiğiniz yazdırma ortamından bir yaprağı, çok amaçlı besleyicinin ortasına, yazdırma yüzü yukarı bakacak, ancak yalnızca ön kenarı kağıt kılavuzlarına dokunacak şekilde yerleştirin. Aksi takdirde, yazıcı

yazdırma ortamını çok erken alı r ve yazdırma i ini deforme edebilir.



NOT: Kılavuzlarda bulunan y ı n yükseklik s ını rlayıcı larını n altı na ka ıt veya özel ortamı zorlayarak sokup maksimum y ı n yüksekli ini a mayı n.

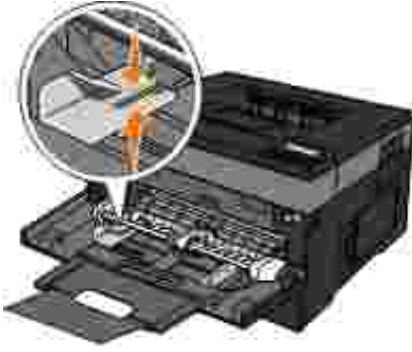

2. Ka ıt kılavuzlarını yazdırma ortamlarını n geni li ine g ore ayarlayı n.



3. Yazdırma ortamını yerle tirmek i in hazı rlayı n.

o Ka ıt yapraklarını veya ka ıt etiketleri ileri geri esnetip gev etin. Ka ı tları veya etiketleri katlamayı n veya buru turmayı n. Kenarları d z bir y zeyde d zle tirin.



 **NOT:** Saydam ortamları n yazdı rma yüzlerine dokunmaktan kaçını n. Ortamı çizmemeye dikkat edin.



o Zarf destesini esneterek gev etin. Kenarları düz bir yüzeyde düzle tirin.



 **NOT:** Zarfları katlamayı n veya buru turmayı n.

4. Yazdı rma ortamı nı n her iki tarafı nı çok amaçlı besleyiciye yakı n tutun ve yazı cı ya yerle tirin.



 **ÖNEML :** Yazdı rma ortamı nı besleyiciye iterken zorlamayı n. Yazdı rma ortamı nı n zorlanması sıkı maya neden olabilir.

• Zarfları , kapak tarafı a a ı bakacak ve pul bölgesi çizimdeki gibi görünecek ekilde yerle tirin.

 **NOT:** En yüksek performansı elde edebilmek için, pul yapı tı rı lımı zarf kullanmayı n.



• Saydam ortamları kenarları ndan tutun ve yazdı rma yüzüne dokunmaktan kaçını n. Parmakları nı zdaki ya ı n saydam ortamlara bula ması yazdı rma kalitesini olumsuz etkileyebilir.



- Antetli kağıtları, sayfanın üst kısmı yazıcıya önce girecek ve antet yukarıya bakacak şekilde yükleyin.



- Kağıt beslerken sorun çıktı takdirde, kağıdı ters çevirin.

Tepsileri Bağılantılandırma ve Bağılantılarını Kaldırma

Tepsileri bağılantılandırma

Tepsi bağılantılandırma büyük yazdırma işleri veya birden fazla kopya yazdırmak için yararlıdır. Bağılantılı tepsilerden biri boşaldığında, kağıt bir sonraki bağılantılandırılmış tepside beslenir. Kağıt Boyutu ve Kağıt Türü ayarları aynı olan tepsiler otomatik olarak bağılantılandırılır. Çok amaçlı besleyicinin Kağıt Boyutu ayarı Kağıt Boyutu menüsünden elle ayarlanmalıdır. Kağıt Türü ayarı tüm tepsiler için Kağıt Türü menüsünden ayarlanmalıdır. Kağıt Türü menüsü ve Kağıt Boyutu menüsü Kağıt Boyutu/Türü menüsünde bulunur.

Tepsi bağıntılarını kaldırma

Bağıntısız tepsilerin ayarları diğer tepsilerin ayarları ile aynı *değildir*.

Bir tepsinin bağıntısını kaldırmak için, bu tepsinin ayarlarını başka hiçbir tepsinin ayarlarıyla aynı olmayacak şekilde değiştirin.

- Kağıt Türü (örneğin: Düz Kağıt, Antetli, Özel Tür <x>)

Kağıt Türü kağıt özelliklerini tanımlar. Bağıntılı tepsiler kağıdını zı en iyi tanımlayan adı kullanıyorsa, bu tepsie Özel Tür <x> gibi farklı bir Kağıt Türü adı atayın veya kendi özel adını zı tanımlayın.

- Ka ıt Türü (örne in: letter, A4, statement)

Bir tepsinin Ka ıt Boyutu ayarını de i tirmek için farklı bir ka ıt boyutu yükleyin. Bir tepsi veya çok amaçlı besleyicinin Ka ıt Türü ayarları , Ka ıt Boyutu menüsünden otomatik olarak ayarlanmalı dır.

 **ÖNEML** : Tepsidede yüklü ka ıt türünü do ru tanı mlamayan bir Ka ıt Türü adı kullanmayın. Isıtıcı nın sıcaklı ı belirtilen Ka ıt Türüne göre de i ir. Yanlı bir Ka ıt Türü seçildi i takdirde Ka ıt Türü do ru i lenmeyebilir.

Yerel Yazdırma için Kurma

- [Windows®](#)
- [Mac OS® X: Yazıcıyı Baskı Merkezine veya Yazıcı Ayarları Yardımcı Programlarına Ekleme](#)
- [Linux®](#)

Windows®

Bazı Windows işletim sistemlerinde bu yazıcıyla uyumlu bir yazıcı sürücüsü bulunabilir.

 **NOT:** Özel sürücüler kurulduğunda sistem sürücüsünün yerini almaz. Ayrı bir yazıcı nesnesi oluşturulur ve Yazıcılar klasöründe gösterilir.

İletim Sistemi:	Bu kablo türünü kullanın:
Windows 7	USB veya Paralel
Microsoft® Windows Server 2008	
Microsoft® Windows Server 2008 R2	
Windows Vista™	
Windows XP	
Windows Server 2003	
Windows 2000	

Yazıcı Sürücülerini Kurma

 **NOT:** Windows 7, Windows Server 2008, Windows Server 2008 R2, Windows Vista, Windows XP, Windows Server 2003 ve Windows 2000, yazıcı sürücülerini bilgisayarınızı kurmak için yönetici haklarına sahip olmanız gerekir.

1. *Yazıcı ve Belgeler* CD'sini takın.

Yazıcı ve Belgeler CD'si kurma yazılımını otomatik olarak başlatır.

2. *Yazıcı ve Belgeler* CD'sinin ekranı görüntülendiğinde, Personal Installation — Install the printer for use on this computer only (Kişisel Kurulum - Yazıcıyı yalnızca bu bilgisayarda kullanmak için kur)

seçene ini ve ardından Next (İleri) dü mesini tı klatı n.

3. A a ı açılı r menüden yazı cı nı zı seçin.
4. Typical Installation (recommended) [Tipik Kurulum (önerilen)] seçene ini seçin ve ardından Kur dü mesini tı klatı n.
5. Finish (Son) dü mesini tı klatı n, yazı cı yı bir USB veya paralel ba lantı kablosuyla bilgisayara ba layı n ve ardından yazı cı yı açın.

Kurma programı kurulumun tamamlandı ını bildirecektir.

İlave Yazı cı Sürücülerini kurma

1. Bilgisayarınızı açın ve *Software and Documentation* (Yazılı m ve Belgeler) CD'sini takın.
Software and Documentation (Yazılı m ve Belgeler) CD'si ba ladı ında, ptalı tı klatı n.
2. *Windows Vista®* veya daha yeni sürümleri (Varsayı lan Ba lat menüsü):

a.  → Denetim Masası'nı tı klatı n.

b. Donanı m ve Sesini tı klatı n.

c. Yazı cı larını tı klatı n.

Windows® XP (varsayı lan Ba lat menüsü):

a. Ba lat → Denetim Masası'nı tı klatı n.

b. Yazı cı lar ve Di er Donanı mları çift tı klatı n.

c. Yazı cı lar ve Faksları çift tı klatı n.

Windows® XP (Klasik Ba lat menüsü): Ba lat → Ayarlar → Yazı cı lar ve Faksları tı klatı n.

Windows Vista[®] (Klasik Ba ğlat menüsü) ve tüm di ğer Windows sürümleri: Ba ğlat→ Ayarlar→ Yazıcı lar dü ğmelerini tı kladı n.

3. Yazıcı Ekle yi çift tı kladı n.

Yazıcı Ekle Sihirbazba ğlayacaktır. Gerekiyorsa, İleri yi tı kladı n.

4. İleri dü ğmesini tı kladı n.

5. Yerel yazıcı ekle yi veya Bu bilgisayara ba ğlı yerel yazıcıyı seçin ve ardından İleri yi tı kladı n.

Yazıcı bilgisayara ba ğlamasını zistenecektir.

6. Yazıcı nı zı n kullanmasını istedi ğiniz portu seçin ve İleri dü ğmesini tı kladı n.

7. Diski Var'ı seçin.

8. CD sürücünüze gidin ve i letim sisteminiz için do ğru dizini seçin.



NOT: Yazıcı sürücülerinizi *Software and Documentation* (Yazıcı lar ve Belgeler) CD'sinden yazıcı nı zı bilgisayarınızı za ba ğlamadan önce kurduysanız, i letim sisteminiz için PCL-XL sürücüsü varsayı lan olarak kurulur.

İletim Sistemi	Yazıcı lar Yolu
Windows 7	D:\Drivers\Print\Win_2kXP\, burada D:\, CD-ROM sürücünüzün harfidir.
Windows Server 2008	
Windows Server 2008 R2	
Windows Vista	
Windows XP	
Windows Server 2003	
Windows 2000	



NOT: Yazıcı sürücülerinin bulundu ğu dizin seçildikten sonra, kurmaya devam etmek için ek dosyalar istenebilir. İletim sistemi CD'sini takı n ve ardından Tamam dü ğmesini tı kladı n.

9. Aç ve ardından Tamam dü ğmesini tı kladı n.

10. Üretici listesinde kurmak istedi ğiniz sürücünün türünü (PCL, HPB veya PS) ve Yazıcı lar listesinde yazıcı modelini seçin ve ardından İleri dü ğmesini tı kladı n.

11. Yazıcı Ekle Sihirbazı'nın kalan bölümlerini tamamlayın ve yazıcı sürücüsünü kurmak için Son düğmesini tıklayın.

Ek Yazıcı Yazılımlarını Kurma

1. Bilgisayarınızı açın ve *Software and Documentation* (Yazılımlar ve Belgeler) CD'sini takın.
Software and Documentation (Yazılımlar ve Belgeler) CD'si kurma yazılımını otomatik olarak başlatmalıdır.
2. Additional Software Installation - Install the printer support software (Ek Yazılım Kurulumu - Yazıcı destek yazılımlarını kur) seçeneğini seçin ve Next (İleri) düğmesini tıklayın.
3. Kurmak istediğiniz yazıcı yazılım ve belgelerin yanındaki onay kutularını seçin ve ardından Install (Kur) tıklayın.

Yazılım bilgisayarınıza kurulacaktır.

Mac OS® X: Yazıcıyı Baskı Merkezine veya Yazıcı Ayarları Yardımcı Programlarına Ekleme

USB üzerinden baskı için Macintosh® OS X sürüm 10.3 veya daha yeni bir sürüm gerekir. Bir USB yazıcısını yazdırma için, yazıcıyı Baskı Merkezine veya Yazıcı Ayarları Yardımcı Programına ekleyin.

1. Bilgisayara yazıcı desteğini yükleme.
 - a. *Yazılımlar ve Belgeler* CD'sini takın.
 - b. Yazıcı yazılım yükleyici paketine çift tıklayın.
 - c. Hoş geldiniz ekranını ve Okubeni'yi geçin.
 - d. Lisans sözleşmesini inceledikten sonra Continue (Devam) düğmesine tıklayın ve ardından sözleşmenin şartlarını kabul etmek için Agree (Kabul) düğmesine tıklayın.
 - e. Kurulum için bir hedef konumu seçin ve ardından Devam düğmesine tıklayın.

f. Kolay Kur ekranı nda Kur'a tı klayı n.

g. Yönetici parolası nı girin ve ardı ndan Tamam dü mesine tı klayı n.

Yazı lı m bilgisayarını za kurulacaktır.

h. Tamamlandı ı nda yükleyiciden çı kı n.

2. /Applications/Utilities klasöründe bulunan Yazı cı Ayarları Yardı mcı sı nı açın

3. *USB yazı cı sı Yazı cı Listesinde görünüyorsa:* Yazı cı ba arı yla kurulmu demektir; uygulamadan çı kabilirsiniz.

USB yazı cı sı Yazı cı Listesinde görünmüyorsa: Yazı cı ve bilgisayara arası ndaki USB kablosunun do ru ba landı ı ndan ve yazı cı nı n aç k oldu undan emin olun. Yazı cı Yazı cı Listesinde görünüyorsa, yazı cı ba arı yla kurulmu demektir; uygulamadan çı kabilirsiniz.

Linux®

Yerel yazdırma, Red Hat, SUSE, Debian™ GNU/Linux, Ubuntu, Red Flag Linux ve Linspire gibi pek çok Linux platformunda desteklenir..

Yazı cı yazı lı m paketleri ve kurma yönergeleri *Software and Documentation* (Yazı lı m ve Belgeler) CD'sinden bulunabilir. Tüm yazı cı yazı lı mları bir paralel ba lantı üzerinde yerel yazdırmayı destekler.

Linux için kurma yönergelerini ba latmak için:

1. *Yazı lı m ve Belgeler* CD'sini takı n. *Software and Documentation* (Yazı lı m ve Belgeler) CD'si otomatik olarak ba ladı ı takdirde, Cancel (pta) dü mesine tı kladı n.

2. D:\unix\docs\

A Üzerinden Yazdırma için Kurma

- [Windows®](#)
- [Paylaşılabilir Yazıcıyı Destekli Bilgisayarlara Kurma](#)
- [Mac OS® X: Yazıcıyı Baskı Merkezine veya Yazıcı Ayarları Yardımcı Programlarına Ekleme](#)
- [Linux®](#)
- [Bir A Ayarları Sayfası Yazdırma](#)

Windows®

Windows ortamlarında, a yazıcıları doğrudan yazdırma veya paylaşılabilir yazdırma için yapılandırılabilir. A dan yazdırma yöntemlerinin ikisi de yazıcı yazılımının kurulmasını ve a yazıcı sıba lantı noktasını gerektirir.

Desteklenen Yazıcı Sürücüleri

Özel sürücüleri *Yazılımlar ve Belgeler* CD'sinde bulabilirsiniz.

Desteklenen A Yazıcı sı Ba lantı Noktaları

- Microsoft® Standard TCP/IP bağlantı noktası —Windows 7, Windows Server 2008, Windows Server 2008 R2, Windows Vista™, Windows XP, Windows Server 2003 ve Windows 2000
- Yazıcı a bağlantı noktaları —Windows 7, Windows Server 2008, Windows Server 2008 R2, Windows Vista, Windows XP, Windows Server 2003 ve Windows 2000

Temel yazıcı i levleri için, yazıcı yazılımını kurun ve *Line Printer Remote* (LPR) veya standart TCP/IP bağlantı noktası gibi bir sistem a yazıcı bağlantı noktası kullanın. Yazıcı yazılımı ve bağlantı noktası a üzerindeki tüm yazıcılar için tutarlı bir kullanıcı arabirimine sahip olmanızı sağlar. Özel bir a bağlantı noktası kullanılması, yazıcı durum uyarılarını gibigeli mi i levlerin kullanılması sağlar.

A Üzerinden Yazdırma Seçenekleri

Windows ortamlarında, a yazıcıları doğrudan yazdırma veya paylaşılabilir yazdırma için yapılandırılabilir.

Her iki a üzerinden yazdı rma seçene i de yazıcı yazılı mı nı n kurulması nı ve bir a portunun olu turulması nı gerektirir.

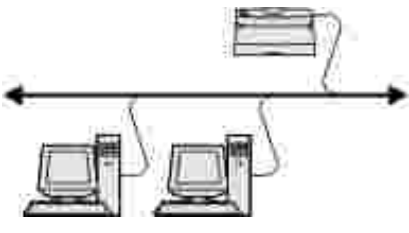
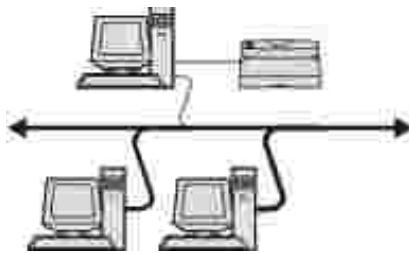
IP üzerinden yazdı rma	Payla tır ılı mı Yazdı rma
 <ul style="list-style-type: none">• Yazıcı , a a Ethernet kablosu gibi bir a kablosuyla do rudan ba lanı r.• Yazıcı yazılı mı ola andurumda her a bilgisayarına kurulur.	 <ul style="list-style-type: none">• Yazıcı , a üzerindeki bilgisayarlardan birisine USB veya paralel kablosu gibi bir yerel kablo kullanı larak ba lanı r.• Yazıcı yazılı mı yazıcı ya ba lı bilgisayara kurulur.• Yazılı m kurulurken, di er a bilgisayarları nı n yazdı rabilmesi yazıcı "payla tır ılı mı " olarak ayarlanı r.

Bir A Kablosuyla Do rudan Ba lama (Bir Yazdı rma Sunucusu Kullanarak)

Bir yazdı rma sunucusu, tüm istemci yazdı rma i lerini merkezi olarak yöneten belirlenmi bir bilgisayardır. Yazıcı nı zı küçük bir i grubu ortamı nda payla tır ıyor ve bu a daki tüm yazdı rma i lerini kontrol etmek istiyorsanız, yazıcı yı bir yazdı rma sunucusuna ba layı n.

 **NOT:** A yazıcı sını kurmadan önce yazıcı a ba da tır ılı cı sını n IP Adresini ve MAC adresini almak için bir yazıcı ayarları sayfası yazdı rı n. Daha fazla bilgi için bkz. [Bir A Ayarları Sayfası Yazdı rma](#).

1. *Yazılı m ve Belgeler* CD'sini takı n.

Yazılı m ve Belgeler CD'si kurma yazılı mı nı otomatik olarak ba latı r.

2. *Yazılı m ve Belgeler* CD'sinin ekranı belirdi inde, Network Installation - Install the printer for use on a network (A Kurulumu - Yazıcı yı bir a da kullanmak için kur) seçene ini ve ardı ndan Next (leri) dü mesini tı kladı n.

3. I am setting up a print server to share printers with others on the network (Yazıcı ları a üzerinde di erleriyle payla mak için bir yazdı rma sunucusu kuruyorum) seçene ini seçin ve ardı ndan Next (leri) dü mesini tı kladı n.

4. Kurmak istedi iniza yazıcı sını /yazıcı ları nı seçin.

Yazıcı nı zı listede görmüyorsanız, listeyi yenilemek için Refresh List (Listeyi Yenile) ö esini tı kladı n veya a a bir yazıcı eklemek için Manual Add (Elle Ekle) ö esini tı kladı n.

5. Next (İleri) düğmesini tıklayın.

6. Listelenen her yazıcı sürücüsü için:



NOT: Seçtiğiniz her yazıcı için üç yazıcı sürücüsü listelenir: bir *Printer Control Language* (PCL), *PostScript* (PS) ve Host Based Printing (HBP) sürücüsü.

- Listeden yazıcı sürücüsünü seçin.
- Listedeki yazıcı adını değiştirmek istiyorsanız, Printer Name (Yazıcı Adı) alanına yeni bir ad girin.
- Ardaki başka kullanıcıların bu yazıcıya erişmesini istiyorsanız, Share this printer with other computers (Bu yazıcıyı diğer bilgisayarlarla paylaş) seçeneğini seçin ve kullanıcıların kolayca tanımlayabileceği bir paylaşım adı girin.
- Bu yazıcıyı varsayılan yazıcı olarak istiyorsanız, Set this printer to default (Bu yazıcıyı varsayılan olarak ata) ayarını seçin.
- Yazıcı için özel bir sürücü kurmak istemiyorsanız, Do not install this printer (Bu yazıcıyı kurma) ayarını seçin.

7. Next (İleri) düğmesini tıklayın.

8. Kurmak istediğiniz yazılım ve belgelerin yanındaki onay kutusunu seçin ve ardından Install (Kur) düğmesini tıklayın.

Sürücüler, ek yazılımlar ve belgeler bilgisayarınıza kurulacaktır. Kurulum tamamlandığında, bir Congratulations! (Tebrikler!) ekranı belirir.

9. *Bir sı nama sayfası yazdırılmak istemiyorsanız:* Finish (Son) düğmesini tıklayın.

Bir test sayfası yazdırılmak istiyorsanız:

- Bir sı nama sayfası yazdırılmak istediğiniz yazıcıyı/yazıcıları yanındaki onay kutusunu seçin.
- Sı nama Sayfası Yazdırma düğmesini tıklayın.
- Yazıcı (lar)da yazdırılan sı nama sayfasını yazdırın.

d. Finish (Son)dü mesini tı klatı n.

Bir A Kablosuyla Do rudan Ba lama (Yazdı rma Sunucusu Kullanmadan)

1. *Yazı lı m ve Belgeler* CD'sini takı n.

Yazı lı m ve Belgeler CD'si kurma yazı lı mı nı otomatik olarak ba latı r.

2. *Yazı lı m ve Belgeler* CD'sinin ekranı belirdi inde, Network Installation - Install the printer for use on a network (A Kurulumu - Yazı cı yı bir a da kullanmak için kur) seçene ini ve ardı ndan Next (leri) dü mesini tı klatı n.

3. I want to use a network printer on this computer (Bu bilgisayarda bir a yazı cı sı kullanmak istiyorum) ö esini seçin ve ardı ndan Next (leri) dü mesini tı klatı n.

4. Kurmak istedi iniza yazı cı sı nı /yazı cı ları nı seçin.

Yazı cı nı zı listede görmüyorsanız, listeyi yenilemek için Refresh List (Listeyi Yenile) ö esini tı klatı n veya a a bir yazı cı eklemek için Manual Add (Elle Ekle) dü mesini tı klatı n.

5. Next (leri) dü mesini tı klatı n.

6. Listelenen her yazı cı sürücüsü için:

 **NOT:** Seçti iniz her yazı cı için, bir Printer Control Language (PCL), PostScript (PS), ve Host Base Printing (HBP) sürücüsü olmak üzere üç yazı cı sürücüsü listelenir..

a. Listedен yazı cı sürücüsünü seçin.

b. Listedeki yazı cı adı nı de i tirmek istiyorsanız, Printer Name (Yazı cı Adı) alanı na yeni bir ad girin.

c. A daki ba ka kullanıcı ları n bu yazı cı ya eri mesini istiyorsanız, Share this printer with other computers (Bu yazı cı yı di er bilgisayarlarla payla) seçene ini seçin ve kullanıcı ları n kolayca tanı mlayabilece i bir payla ı madı girin.

d. Bu yazı cı nı n varsayı lan yazı cı olması nı istiyorsanız, Set this printer to default (Buyazı cı yı varsayı lan olarak ata) ayarı nı seçin.

- e. Yazıcı için özel bir sürücü kurmak istemiyorsanız, Do not install this printer (Buzıcıyı kurma) ayarını seçin.

7. Next (İleri) düğmesini tıklayın.

8. Kurmak istediğiniz yazılım ve belgelerin yanındaki onay kutusunu seçin ve ardından Install (Kur) düğmesini tıklayın.

Sürücüler, ek yazılımlar ve belgeler bilgisayarınıza kurulacaktır. Kurulum tamamlandığında, bir Congratulations! (Tebrikler!) ekranı belirir.

9. *Bir sı nama sayfası yazdırmak istemiyorsanız:* Finish (Son) düğmesini tıklayın.

Bir test sayfası yazdırmak istiyorsanız:

- a. Bir sı nama sayfası yazdırmak istediğiniz yazıcıyı n/yazıcıları yanındaki onay kutusunu seçin.
- b. Print Test Page (Sı nama Sayfası Yazdır) düğmesini tıklayın.
- c. Yazıcı (lar)da yazdırılacak sı nama sayfasını yazdırın.
- d. Finish (Son) düğmesini tıklayın.

Paylaşımı Yazdırma

Bir yazıcıyı USB veya paralel kablo bağlantılı bir a üzerinde paylaşmak için Microsoft'un ile ve Yazdır veya E-ler-Arası yöntemini kullanabilirsiniz. Bu yöntemlerden birini kullanabilmek için, önce yazıcıyı paylaşmanızı, ardından da paylaşımı yazıcıyı istemci bilgisayarlara kurmanızı gerekir.

Bununla birlikte, Microsoft'un bu yöntemlerinden birini kullandığınız takdirde, Dell'in *Software and Documentation* (Yazılım ve Belgeler) CD'sini kullanarak kurulan Durum izleme gibi Dell özelliklerinin tümünü kullanamazsınız.

 **NOT:** Windows 7, Windows Vista ve Windows XP Professional kullanıcıları için, bir yazıcıyı paylaşabilmek için yönetici erişimlerinin olması gerekir.

Yazıcıyı Paylaşma

1. *Windows Vista®* veya daha yeni sürümleri (Varsayılan Bağlat menüsü):

a.  → Denetim Masası'nı tı klatı n.

b. Donanı m ve SeŖiti klatı n.

c. Yazı cı lar tı klatı n.

Windows® XP (varsayı lan Ba lat menüsü):

a. Ba lat → Denetim Masası'nı tı klatı n.

b. Yazı cı lar ve Di er Donanı mlar çift tı klatı n.

c. Yazı cı lar ve Fakslar çift tı klatı n.

Windows Vista® (Klasik Ba lat menüsü) ve tüm di er Windows sürümleri: Ba lat → Ayarlar → Yazı cı lar dü melerini tı klatı n.

Windows® XP (Klasik Ba lat menüsü): Ba lat → Ayarlar → Yazı cı lar ve Fakslar tı klatı n.

2. Yazı cı nı zı sa tı klatı n.

3. Payla ı m tı klatı n.

4. Windows Vista® veya daha yeni sürümünü kullanı yorsanı z, devam edebilmek için payla ı m seçeneklerini de i tirmeniz istenebilir. Payla ı m Seçeneklerini De i tirdü mesine ve ardından ileti im kutusunun yanı ndaki Devam dü mesini tı klatı n.

5. Bu yazı cı yı payla tme ya Farklı payla tı ö esini seçin ve yazı cı için bir ad girin.

6. Di er Sürücüler ö esini tı klatı n ve ardından bu yazı cı ya yazdı ran tüm a istemcilerinin i letim sistemlerini seçin.

7. Tamam dü mesini tı klatı n.

Eksik dosya varsa, sunucunun i letim sistemi CD'sini takmanı z istenir.

a. *Software and Documentation* (Yazı lı m ve Belgeler) CD'sini yerle tirin, CD-Rom sürücüsünün

harfinin do ru oldu undan emin olun ve Tamam dü mesini tı klatı n.

b. *Windows Vista veya daha yeni bir sürümde:* İletim sistemini çalış tı ran bir istemci bilgisayara gidin ve Tamam'ı tı klatı n.

Daha eski Windows sürümlerinde: İletim sisteminin CD'sini yerle tirin, CD-Rom sürücüsünün harfinin do ru oldu undan emin olun ve Tamam dü mesini tı klatı n.

8. Kapat dü mesini tı klatı n.

Yazı cı nı nba arı yla kurulup kurulmadı ı nı denetlemek için:

- Yazı cı lar klasöründeki yazı cı nesnesinin payla tı rı lı mı göründü ünden emin olun. Örne in, Windows 2000'de yazı cı simgesinin altı nda bir el görünür.
- A Konumları m veya A Kom uları m'a gidin. Sunucunun ana adı nı bulun ve yazı cı ya atadı ı nı z payla ı madı nı arayın.

Yazı cı nı n artı k payla tı rı lı mı durumdadı r ve yazı cı yı aretle ve Yazdı r ve E ler-Arası yöntemini kullanarak istemcilerine kurabilirsiniz.

Payla tı rı lı Yazı cı yı İstemci Bilgisayarlara Kurma

aretle ve Yazdı r

Bu yöntem sistem kaynakları nı n en iyi kullanı ldı ı yöntemdir. Sürücü de i ikliklerini ve yazdı rma i lerinin i lenmesini yazdı rma sunucusu yönetir. Bu a istemcilerinin programları na daha hı zlı dönmesini sa lar.

aretle ve Yazdı r yöntemini seçti iniz takdirde, yazı lı m bilgilerinin bir alt kümesi yazdı rma sunucusundan istemci bilgisayara kopyalanı r. Bu, bir yazdı rma i ini yazı cı ya göndermek için yeterli bilgidir.

1. İstemci bilgisayarı n Windows masaüstünde, A Konumları m veya A Kom uları mı çift tı klatı n.
2. Yazdı rma sunucusu bilgisayarı nı n ana makine adı nı çift tı klatı n.
3. Payla tı rı lı yazı cı nı n adı nı sa tı klatı n ve ardı ndan Kur veya Ba la'yı tı klatı n.

Yazı lı m bilgilerinin yazdı rma sunucusundan istemci bilgisayara kopyalanması ve Yazı cı lar klasörüne yeni bir yazı cı nesnesi eklenmesi için bekleyin. Bu i lemin süresi a yo unlu una ve di er faktörlere ba lı dı r.

4. A Konumları m veya A Kom uları m'ı kapatı n.

5. Yazı cı nı ndo ru kurulup kurulmadı ı nı kontrol etmek için bir sı nama sayfası yazdı rı n.

a. *Windows Vista*[®] veya daha yeni sürümleri (Varsayı lan Ba lat menüsü):

1.  → Denetim Masası'nı tı klatı n.

2. Donanı m ve Ses'i tı klatı n.

3. Yazı cı la'r tı klatı n.

Windows[®] *XP* (varsayı lan Ba lat menüsü):

1. Ba lat → Denetim Masası'nı tı klatı n.

2. Yazı cı lar ve Di er Donanı mlár çift tı klatı n.

3. Yazı cı lar ve Faksla'r çift tı klatı n.

Windows XP (lasik Ba lat menüsü): Ba lat → Ayarlar → Yazı cı lar ve Faksla'r tı klatı n.

Windows Vista ve tüm di er Windows sürümleri: Ba lat → Ayarlar → Yazı cı lardü melerini tı klatı n.

b. Yeniolu turdu unuz yazı cı yı sa tı klatı n.

c. Özellikler ö esini tı klatı n.

d. Sı nama Sayfası Yazdı lırtı klatı n.

Bir sı nama sayfası ba arı yla yazdı rı ldı ı takdirde, yazı cı nı n kurulumu tamamlanmı demektir.

E ler-Arası

Elimler-Arası yöntemini kullanıyorsanız, yazıcı yazılımları her istemci bilgisayara tam olarak kurulur. A istemcileri sürücü de i ikliklerinin denetimini ellerinde tutarlar. İstemci bilgisayar yazdırma i lerini yönetir.

1. *Windows Vista*[®] veya daha yeni sürümleri (Varsayılan Başlat menüsü):

- a.  → Denetim Masası'nı tıklayın.
- b. Donanım ve Ses'i tıklayın.
- c. Yazıcılar'ı tıklayın.

Windows[®] *XP* (varsayılan Başlat menüsü):

- a. Başlat → Denetim Masası'nı tıklayın.
- b. Yazıcılar ve Diğer Donanımlar'ı çift tıklayın.
- c. Yazıcılar ve Fakslar'ı çift tıklayın.

Windows[®] *XP* (Klasik Başlat menüsü): Başlat → Ayarlar → Yazıcılar ve Fakslar'ı tıklayın.

Windows Vista[®] (Klasik Başlat menüsü) ve tüm diğer Windows sürümlerinde: Başlat → Ayarlar → Yazıcılar'dümlerini tıklayın.

2. Yazıcı Ekle Sihirbazı'nı başlatmak için, Yazıcı Ekle'i tıklayın.

3. A Yazdırma Sunucusunu tıklayın.

4. Paylaşılabilir yazıcılar listesinden bir yazıcıyı seçin. Yazıcı listede yoksa, metin kutusuna yazıcı'nın yolunu yazın. Örneğin: \\<yazdırma sunucusu ana makine adı>\<paylaşılmış yazıcı adı>.

Yazdırma sunucusu ana makine adı, yazıcıyı tanımlayan yazdırma sunucusu bilgisayarının adıdır. Paylaşılabilir yazıcı adı, yazdırma sunucusu kurulurken atanan adıdır.

5. Tamam dümesini tıklayın.

Bu yeni bir bilgisayarsa, yazıcı yazılımlarını kurmanızı istenebilir. Sistem yazılımları yoksa, kullanılabilecek yazılımların yolunu girmeniz istenebilir.

6. Bu yazıcı'nın istemci için varsayılan yazıcı olmasını isteyip istemediğinizi seçin ve ardından Son

dümesini tıklayın.

7. Yazıcıyı doğru kurulum yapıldığını kontrol etmek için bir sınaması yazdırın.

a. *Windows Vista*® veya daha yeni sürümleri (Varsayılan Başlat menüsü):

1.  → Denetim Masası'nı tıklayın.

2. Donanım ve Ses'i tıklayın.

3. Yazıcılar'ı tıklayın.

Windows XP® (varsayılan Başlat menüsü):

1. Başlat → Denetim Masası'nı tıklayın.

2. Yazıcılar ve Diğer Donanımlar'ı çift tıklayın.

3. Yazıcılar ve Faks'ı çift tıklayın.

Windows XP® (Klasik Başlat menüsü): Başlat → Ayarlar → Yazıcılar ve Faks'ı tıklayın.

Windows Vista® (Klasik Başlat menüsü) ve tüm diğer Windows sürümlerinde: Başlat → Ayarlar → Yazıcılar'ı tıklayın.

b. Yenioluşturulan yazıcıyı seçin.

c. Özellikler özünü tıklayın.

d. Sınaması Yazdır'ı tıklayın.

Bir sınaması başarıyla yazdırıldı takdirde, yazıcıyı kurulumu tamamlanmış demektir.

Mac OS® X: Yazıcıyı Baskı Merkezine veya Yazıcı

Ayarları Yardımcı Programlarına Ekleme

A üzerinden baskı için Macintosh® OS X sürüm 10.3 veya daha yeni bir sürüm gerekir. Bir a yazıcı sı na yazdı rmak için, yazıcı yı Baskı Merkezine veya Yazıcı Ayarları Yardımcı Programına ekleyin.

1. Bilgisayara yazıcı desteğini yükleyin.
 - a. *Yazılımlar ve Belgeler* CD'sini takın.
 - b. Yazıcı nı zı nyükleyici paketine çift tıklayın.
 - c. Ho geldiniz ekranını ve Okubeni'yi geçin.
 - d. Lisans sözleşmesini inceledikten sonra Continue (Devam) düğmesine tıklayın ve ardından sözleşmenin şartlarını kabul etmek için Agree (Kabul) düğmesine tıklayın.
 - e. Kurulum için bir hedef konumu seçin ve ardından Devam düğmesine tıklayın.
 - f. Kolay Kur ekranında Kur'a tıklayın.
 - g. Yönetici parolasını girin ve ardından Tamam düğmesine tıklayın.

Yazılımlar bilgisayarı na kurulacaktır.
 - h. Tamamlandı ında yükleyiciden çıkın.
2. /Applications/Utilities klasöründe bulunan Yazıcı Ayarları Yardımcı programını açın.
3. Yazıcı listemenüsünden Yazıcı Ekle'yi seçin.
4. *IP üzerinden yazdı rmayı kullanarak yazdı rmak istiyorsanız:*
 - a. IP Yazıcı sı araççubu u simgesine tıklayın.
 - b. Yazıcı nı n IP adresini girin.

- c. Yazıcı Modeli açılır menüsünden yazıcı nın üreticisini seçin.
- d. Listedenden yeni yazıcıyı seçin ve ardından Ekle düğmesine tıklayın.

AppleTalk'u kullanarak yazdırma istiyorsanız:

- a. Diğer Yazıcılar...düğmesine tıklayın ve açılır menüden AppleTalk'u seçin.
- b. Listedenden AppleTalk Bölgesi'ni seçin.



NOT: Hangi bölgenin ve yazıcı nın seçilmesi gerektiğini öğrenmek için yazıcı a ayarları sayfasında AppleTalk başlığını nın altına bakın.

- c. Listedenden yazıcıyı seçin ve ardından Ekle düğmesine tıklayın.

5. Yazıcı nın kurulumunu kontrol edin.

- a. /Uygulamalar'da MetinDüzenle'yi açın.
- b. Dosya menüsünden, Yazdırı seçin.
- c. Kopya ve Sayfa Sayısı açılır menüsünden Özet'i seçin.
- d. *Hata Bildirim grubunun altı nda yazıcı modeli için doğru PPD görünüyorsa:* Kurulum tamamlanmış demektir.

Hata Bildirim grubunun altı nda Sosyal PostScript Yazıcı sı görüntüleniyorsa: Yazıcıyı Baskı Merkezi veya Yazıcı Ayarları Yardımcı Programı'nda Yazıcı Listesinden silin ve yazıcıyı kurmak için yönergeleri yeniden uygulayın.

Linux®

Yazıcı yazılım paketleri ve kurma yönergeleri *Software and Documentation* (Yazılım ve Belgeler) CD'sinden bulunabilir.



Linux için kurma yönergelerini bulmak için:

1. *Yazılı m ve Belgeler* CD'sini takı n. *Software and Documentation* (Yazılı m ve Belgeler) CD'si otomatik olarak ba ladı ı takdirde, Cancel (pta) dü mesini tı klatı n.
2. D:\unix\docs\\index.html konumuna gidin (burada D:\, CD-ROM sürücünüzün harfidir).

Bir A Ayarları Sayfası Yazdı rma

Bir a ayarları sayfası nda, yazı cı nı n IP adresi ve MAC adresi dahil yapı landı rma ayarları listelenir. Bu bilgiler, yazı cı nı na yapı landı rması ndaki sorunları gidermede çok yararlı dı r.

Bir a ayarları sayfası yazdı rmak için:

1. Menü dü mesine  bası n.
2. Raporlar menüsüne gidin.
3. A Ayarları Sayfası'nı seçin ve Seç dü mesine bası n .

Yazı lı ma Genel Bakı

- [Durum zleme Merkezi](#)
- [IP Adresi Atama Yardı mcı Programı](#)
- [Dell Yazı cı Yazı lı mı Kaldı rma Yardı mcı Programı](#)
- [Sürücü Profil Düzenleyicisi](#)
- [Dell Yazı cı Yapı landı rma Web Aracı](#)
- [Dell Yazı cı Uyarı Yardı mcı Programı](#)
- [Yazı lı mı Kaldı rma ve Yeniden Kurma](#)
- [Dell Toner Yönetim Sistemi](#)

letim sisteminize ba lı olarak, bir yazı lı m uygulamaları kombinasyonu kurmak için yazı cı nı zla birlikte gelen *Software and Documentation* (Yazı lı m ve Belgeler) CD'sini kullanı n.

 **NOT:** Yazı cı nı zı ve bilgisayarını zı ayrı ayrı satın aldı ysanız, bu yazı lı m uygulamaları nı kurmak için *Software and Documentation* (Yazı lı m ve Belgeler) CD'sini kullanmanı z zorunludur.

 **NOT:** Bu yazı lı m uygulamaları , Linux veya Macintosh ile kullanı lamaz.

Durum zleme Merkezi

 **NOT:** Yerel Durum zleme Merkezi'nin do ruçalı ması için, yazı cı nı n ve bilgisayarını n haberle ebilmesini sa layan iki yönlü ileti imin etkin olması gerekir. Windows® Güvenlik Duvarı na bu ileti ime izin vermesi için bir istisna eklenir.

Durum zleme Merkezini birden fazla Durum zleyicisini izlemek için kullanı n.

- Durum zleyicisini açmak için bir yazı cı adı nı çift tı klatı n veya belirli bir yazı cı nı n Durum zleyicisini açmak için Çalı tı r seçin.
 - Yazı cı lar listesinin görünümünü de i tirmek için Güncelle'yi seçin.
 - Çevrimiçi Yardı mı okumak için Yardı mı seçin.
-

IP Adresi Atama Yardımcı Programı

 **NOT:** Bu uygulama yazıcı yerel olarak bir bilgisayara bağlandı ında kullanı lamaz. IP Adresi Atama Yardımcı Programı nı ndo ruçalı abilmesi için, Windows® Güvenlik duvarı na bir istisna ekleyin.

IP Adresi Atama Yardımcı Programı bir IP adresi atamanızı ve di er önemli IP parametrelerini ayarlamanızı sa lar. IP adresini manüel olarak atamak için:

1. A kablosunu ba layın ve yazıcı nı ngücünü açın.

IP adresinin atandı ından emin olmak için bir süre bekleyin. Bir a ayarları sayfası yazdırın. Daha fazla bilgi için, bkz., [Bir A Ayarları Sayfası Yazdırma](#).

2. TCP/IP ayarları nı tı klattın.

3. IP Adresi, A Maskesi ve A Geçidi ayarları nı girin.

4. Uygula'yı tı klattın.

Yazıcı nı n IP adresini Dell Yazıcı Yapı landırma Web Aracı nı Kullanarak De i tirin.

1. Web tarayıcı nı za a ını zı n IP adresini yazarak Yerle ik Web Sunucusunu (*Embedded Web Server: EWS*) ba latın.

2. Yapı landırma dü mesini tı klattın.

3. Yazıcı Sunucusu Ayarlaraltı nda TCP/IP'yı tı klattın.

4. Statik IP adresi ata'yı seçin.

5. IP Adresi, A Maskesi ve A Geçidi ayarları nı girin.

 **NOT:** Bu ayarları bilmiyorsanız, a yöneticinize ba vurun.

6. İ leti tı klattın.

7. EWS'yi kullanmaya devam etmek için, yeni IP adresini tarayıcı nı za girin.

Dell Yazıcı Yazılımları Kaldırma Yardımcı Programı

Yazılımları Kaldırma Yardımcı Programını kurulu yazıcı yazılımları veya yazıcı nesnelere kaldırmak için kullanın.

1. *Windows Vista®* veya daha yeni bir sürümü:
 - a.  → Programs (Programlar) tıklan.
 - b. Dell Printers (Dell Yazıcıları) ögesini tıklan.
 - c. Dell Laser Printer modelinizi tıklan.

Windows® XP ve 2000.

Bağlantı → Programlar veya Tüm Programlar → Dell Yazıcıları → Dell Laser printer modeliniz.

2. Dell Printer Software Uninstall (Dell Yazıcı Yazılımları Kaldır) seçeneğini tıklan.
3. Kaldırmak istediğiniz bileşenleri seçin ve ardından onları tıklan.
4. Finish (Son) düğmesini tıklan.
5. Kaldırma tamamlandı ında, Tamam'ı tıklan.

Sürücü Profil Düzenleyicisi

Sürücü Profil Düzenleyicisini özel sürücü ayarları içeren sürücü profilleri oluşturmak için kullanın. Bir sürücü profilinde bir grup kayıtlı yazıcı sürücüsü ayarları ve ağıdaki gibi öğeler için gerekli diğer veriler bulunur:

- Yazdırma yönü ve çoklu sayfa yazdırma (belge ayarları)
- Çıktı tepsisinin takılma durumu (yazıcı seçenekleri)

- Kullanıcı tanımlı kağıt boyutları (özel kağıtlar)
- Basit metin ve filigranlar
- Kaplama referansları
- Font referansları
- Form bileşimleri

Dell Yazıcı Yapılandırma Web Aracı

 **NOT:** Bu uygulama, yazıcı yerel olarak bir bilgisayara bağlandıktan sonra kullanılabilir.

A yazıcıyı nasıl yazdırma i gönderdiğiniz ve bir kağıt sıkışması veya boş kağıt tepsi nedeniyle in yazdırılamadığını mı bildirdi? Dell Yazıcı Yapılandırma Web Aracı'nın özelliklerinden birisi, yazıcı'nın sarf malzemesine veya müdahaleye ihtiyacı olduğunda size veya ana kullanıcıya bir e-posta gönderen E-posta Alarm Ayarlarıdır.

Bulduğunuz bölgedeki tüm yazıcılarındaki etiket numaralarını girilmesi gereken yazıcı envanter raporlarını dolduruyorsanız, Dell Yazıcı Yapılandırma Web Aracı'nı kullanarak kolayca yazıcı Bilgileri özelliğinden yararlanabilirsiniz. Değer etiket numarasını görüntülemek için aşağıdaki her yazıcı'nın IP adresini yazın.

Dell Yazıcı Yapılandırma Web Aracı özelliğiyle ayrı yazıcı ayarlarınıza erişebilirsiniz ve yazdırma eylemlerinin kaydını tutabilirsiniz. Bir yöneticiyseniz, yazıcı ayarlarını doğrudan Web tarayıcınızdan aşağıdaki bir yazıcıya veya tüm yazıcılara kolaylıkla kopyalayabilirsiniz.

Dell Yazıcı Yapılandırma Web Aracı'na ulaşmak için, Web tarayıcınızdan yazıcı'nın IP adresini yazın.



Yazıcı'nın IP adresini bilmiyorsanız, IP adreslerinin listelendiği bir ayarları sayfası yazdırın.

Bir ayarları sayfası yazdırmak için, Menü düğmesine  basın.

Daha fazla bilgi için, bkz., [Bir A Ayarları Sayfası Yazdırma](#).

Dell Yazıcı Yapılandırma Web Aracı'na aşağıdakiler için kullanın:

- Yazıcı Durumu Yazdırma Yazıcı'nın sarf malzeme durumu hakkında anında geri besleme edinin. Toner azaldığında, yeni toner kartları sipariş etmek için ilk ekrandaki toner sarf malzemeleri bağlantısını tıklayın.

- Yazıcı Ayarları—Yazıcı ayarlarını de i tirin, operatör panelini uzaktan görüntüleyin ve yazdırma sunucusu ürün bilgilerini güncelleyin.
- Yazıcı Ayarları Kopyala—Yazıcı nın ayarlarını her yazıcı nın IP adresini girerek a ı üzerindeki ba ka bir yazıcı ya veya yazıcı ları zlı kopyalayın.
 **NOT:** Bu özelli i kullanabilmek için bir a ı yöneticisi olmanız gerekir.
- Yazdırma İstatistikleri—Ka ıt kullanımı ve yazdırılan i lerin türleri gibi yazdırma e ilimlerinin kaydını tutun.
- Yazıcı Bilgileri—Servis ça rı ları , envanter raporları veya geçerli bellek durumu ve motor kodu düzeyleri ile ilgili ihtiyaç duyduğunuz bilgileri edinin.
- E-posta Alarm Ayarları—Yazıcı nın sarf malzemesine veya müdahaleye ihtiyacı oldu unda bir e-posta alı n. Haber verilecekler e-posta liste kutusuna kendi adınızı veya ana kullanıcı nın adını yazın.
- Parola Ata—Operatör panelini parolayla kilitleyerek di er kullanıcı ları n seçti iniz yazıcı ayarlarını istedi iniz di ında de i tirmesini önleyin. Daha fazla bilgi için, bkz., [Operatör Paneli Menülerini Yerle ik Web Sunucusunu kullanarak kilitleme](#).
 **NOT:** Bu özelli i kullanabilmek için bir a ı yöneticisi olmanız gerekir.
- Çevrimiçi Yardım—Yazıcı sorunlarını gidermek amacıyla Dell web sitesini ziyaret etmek için Yardım tı klattı n.

Dell Yazıcı Uyarı Yardı mcı Programı

 **NOT:** Bu uygulama Windows 2000'de yoktur.

Dell Yazıcı Uyarı Yardı mcı Programı , yazıcı da müdahale etmeniz gereken hatalar oldu unda sizi uyarır. Bir hata oldu unda, hatanın ne oldu unu söyleyen bir balon belirir ve sizi ilgili kurtarma bilgilerine yönlendirir.

 **NOT:** Dell Yazıcı Uyarı Yardı mcı Programı nı n do ru çalı ması için, iki yönlü ileti imin etkin olması ve bu sayede yazıcı ile bilgisayarın haberle ebilmesi gerekir. Windows Güvenlik Duvarı na bu ileti ime izin vermesi için bir istisna eklenir.

Dell Yazıcı Uyarı Yardı mcı Programı nı yazıcı yazılı mını zla birlikte kullanmayı seçti yseniz, yazılı mın kurulumu tamamlandı ında yardı mcı program otomatik olarak ba layacaktır. Sistem Tepsisinde  görüyorsanız, yardı mcı program etkindir.

Dell Yazıcı Uyarı Yardı mcı Programı nı devreden çı karmak için:

1. Sistem Tepsisinden,  simgesini sağ tıklayın.
2. Exit (Çıkış) seçeneğine tıklayın.

Dell Yazıcı Uyarı Yardımcı Programını yeniden etkinleştirmek için:

1. *Windows Vista®* veya daha yeni sürümleri (Varsayılan Başlat menüsü):
 - a.  → Programs (Programlar) tıklayın.
 - b. Dell Printers (Dell Yazıcıları) ögesini tıklayın.
 - c. Dell Laser Printer modelinizi tıklayın.

Windows® XP.

Başlat → Programlar veya Tüm Programlar → Dell Yazıcılar → Dell Laser printer modeliniz.

2. Yazıcı Uyarı Yardımcı Programını tıklayın.

Yazıcıyı Kaldırma ve Yeniden Kurma

Yazıcıyı zorla kaldırmanız yorsa veya yazıcıyı kullanırken iletişim hata mesajları alıyorsanız, yazıcı yazıcıyı kaldırıp yeniden kurabilirsiniz.

1. *Windows Vista®* veya daha yeni bir sürümü:
 - a.  → Programs (Programlar) tıklayın.
 - b. Dell Printers (Dell Yazıcıları) ögesini tıklayın.
 - c. Dell Laser Printer modelinizi tıklayın.

Windows® XP ve 2000.

Ba lat→ Programlar veya Tüm Programlar→ Dell Yazı cı lar→ Dell Laser printer modeliniz.

2. Dell Printer Software Uninstall (DellYazı cı Yazı lı mı Kaldı r) seçene ini tı kladı n.
3. Ekranı nı zdaki yönergeleri uygulayı n.
4. Bilgisayarı nı zı yenidenba latı n.
5. *Software and Documentation* (Yazı lı m ve Belgeler) CD'sini takı n ve ekranda beliren yönergeleri uygulayı n.

Kurma ekranı görüntülenmedi i takdirde:

- a. *Windows Vista®* veya daha yeni bir sürümünde,  → Bilgisayar'ı tı kladı n.
*Windows® XP*de, Ba lat→ Bilgisayarı mı tı kladı n.
*Windows 2000*de, masaüstünde Bilgisayarı msimgesini çift tı kladı n.
- b. CD-ROM sürücüsü simgesini çift tı kladı n ve ardı ndan setup.exe'yi çift tı kladı n.
- c. Yazı cı yazı lı mı kurma ekranı görüntülenmedi i takdirde, Ki şisel Kurulum, A ı Kurulumu ve Ek Yazı lı m Kurulumunu tı kladı n.
- d. Kurulumu tamamlamak için, ekranı nı zdaki yönergelere uyun.

Dell Toner Yönetim Sistemi

Yazdı rma Durumu Penceresi

 **NOT:** Yazdı rma Durumu Penceresinin do ru çalı ması için, yazı cı nı n ve bilgisayarın haberle ebilmesini sa layan iki yönlü ileti imin etkin olması gerekir. Windows® Güvenlik Duvarı na bu ileti ime izin vermesi için bir istisna eklenir.

Yazdı rma Durumu penceresi yazı cı nı n durumunu (Yazı cı Hazı r, Yazı cı Çevrimdı ı ve Hata-Yazı cı yı Denetle) ve bir yazdı rma i gönderdi inizde i in adı nı gösterir.

Yazdı rma Durumu penceresi toner seviyesini de gösterir. Dolayı sı yla, unları yapabilirsiniz:

- Yazıcı nın toner seviyesini izleyebilirsiniz.
- Yedek toner kartu u sipari etmek için, Toner Sarf Malzemeleri dü mesini tıklayın.

Dell Yazıcı Sarf Malzemeleri Yeniden Sipari Uygulaması

Sarf Malzemesi Sipari i ileti im kutusu Yazdırma Durumu penceresinden, Programlar penceresinden veya masaüstü simgesinden ba latılabilir.

Telefonla veya Web üzerinden toner sipari i verebilirsiniz.

- Dell Yazıcı Sarf Malzemeleri Yeniden Sipari Uygulaması nı kullanarak online sipari veriyorsanız:

1. *Windows Vista®* veya daha yeni sürümleri (Varsayı lan Ba lat menüsü):

- a.  → Programs (Programlar) tıklayın.
- b. Dell Printers (Dell Yazıcı ları) ö esini tıklayın.
- c. Dell Laser Printer modelinizi tıklayın.

Windows® XP ve 2000.

Ba lat → Programlar veya Tüm Programlar → Dell Yazıcı lar → Dell Laser printer modeliniz.

2. Dell Printer Supplies Reorder Application (Dell Yazıcı Sarf Malzemeleri Yeniden Sipari Uygulaması) ö esini tıklayın.

Order Supplies (Sarf Malzemesi Sipari i) ileti im kutusu açılacaktır.

3. Multiple Printers Found (Birden Fazla Yazıcı Bulundu) ba ladı ı takdirde, sarf malzemelerini sipari etti ini yazıcıyı seçin.

4. Ekranı nızdaki yönergeleri uygulayın.

- Web üzerinden sipari verecekseniz, Order Online (Online Sipari) ba lı ı nı naltı ndaki ba lantıyı tıklayın.

- Telefonla sipari verecekseniz, Order by Phone (Telefonla Sipari) ba lı ını naltı nda gösterilen numarayı arayın.

Yazdırı lı yor

- [Belge Yazdırma](#)
- [Çok Amaçlı Besleyiciyi Kullanma](#)
- [iki Yüzlü Bir Belgeyi Yazdırma \(Önlü Arkalı Yazdırma\)](#)
- [Bir Sayfaya Birden Fazla Sayfa Resmi Yazdırma \(N-Up Yazdırma\)](#)
- [Kitapçık Yazdırma](#)
- [Zarfa Yazdırma](#)
- [Antetli Kağıtlara Yazdırma](#)
- [Poster Yazdırma](#)
- [Transparanlara Yazdırma](#)
- [Bir Yazdırma İniptal Etme](#)

Belge Yazdırma

1. Bilgisayarınızı ve yazıcıyı açın, birbirlerine bağlı olduklarından emin olun.
 2. Kağıdı yükleyin. Daha fazla bilgi için, bkz., [Kağıt Yükleme](#).
 3. Belgenizi açtığınız Dosya → Yazdırma öğelerini tıklayın.
Yazdırma iletişim kutusu açılacaktır.
 4. (Programınızı veya işletim sisteminize bağlı olarak) Tercihler, Özellikler, Seçenekler veya Ayarlar düğmelerini tıklayın.
Yazdırma Tercihleri iletişim kutusu açılır.
 5. Belgenizde gerekli değişiklikleri yapın.
 6. Ayarlarınızı özelleştirdikten sonra, Tamam düğmesini tıklayın.
Yazdırma Tercihleri iletişim kutusu kapanacaktır.
 7. Tamam veya Yazdırma düğmesini tıklayın.
-

Çok Amaçlı Besleyiciyi Kullanma

Çok amaçlı besleyici yazıcı nın ön tarafı ndadır ve tek seferde yalnızca 50 yaprağa kadar yazdırma ortamı besleyebilir..

1. Belgeniz açıldığında, Dosya→ Yazdırma seçeneklerini tıklayın.
2. Özellikler (veya uygulamaya veya işletim sistemine bağlı olarak Seçenekler, Yazdırma veya Ayarlar) seçeneğini tıklayın.

Yazdırma Tercihleri iletişim kutusu açılır.

3. Kağıt tepsisini tıklayın.
4. Çok Amaçlı Besleyici ağırlıklı olarak Kağıt Tepsisi örneğini seçin.



NOT: Kaset yapılandırması seçildiğinde Kağıt Kaynağı olarak Çok Amaçlı Besleyici görünür.

5. Doğru kağıt türünü seçin.
6. Belgenizde gerekli değişiklikleri yapın.
7. Tamam düğmesini tıklayın.
8. Yazdırma işlemi için, Yazdırma penceresinde Tamam düğmesini tıklayın.

Ki Yüzlü Bir Belgeyi Yazdırma (Önlü Arkalı Yazdırma)

Kağıdın her iki yüzüne de yazdırılması yazdırma maliyetlerini azaltır.

Ki yüzüne yazdırılan işlemin nasıl ciltleneceğini seçebilirsiniz; uzun kenar veya kısa kenar.

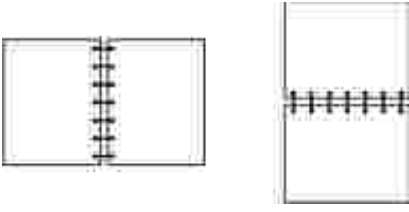
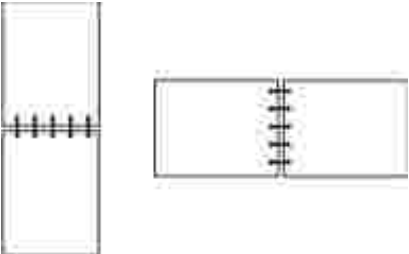
Uzun Kenar	Kısa Kenar
Sayfalar uzun kenardan ciltlenir (dikey için sol, yatay için üst kenar).	Sayfalar kısa kenardan ciltlenir (dikey için üst, yatay için sol kenar).
	

1. Belgenizi açtığınız Dosya → Yazdırma seçeneklerini tıklayın.
2. Özellikler (veya uygulamaya veya işletim sistemine bağlı olarak Seçenekler, Yazdırma Ayarları) seçeneğini tıklayın.
Yazdırma Tercihleri iletişim kutusu açılır.
3. Sayfa Yapı sekmesini tıklayın.
4. 2-yüze yazdırma altında, 2-yüze yazdırma uzun kenar veya 2-yüze yazdırma kısa kenar (yazdırma ihtiyaçlarınızıza bağlı olarak) seçin.
5. Tamam düğmesini tıklayın.
6. Tamam düğmesini tıklayın.

Bir Sayfaya Birden Fazla Sayfa Resmi Yazdırma (N-Up Yazdırma)

Çoklu Sayfa Yazdırma (N-up) ayarı, tek sayfaya birden fazla sayfa resmi yazdırmak için kullanılır. Örneğin, 2-up, bir sayfaya iki sayfa resmi yazdırılacağı anlamına gelir.

Yazdırıcı, sayfa resimlerinin sırasını ve yönünü belirlemek ve her sayfa resminin etrafına bir kenarlık yazdırılmasını belirlemek için Multipage Order (Çoklu Sayfa Sırası), Multipage View (Çoklu Sayfa Görünümü) ve Multipage Border (Çoklu Sayfa Kenarlığı) ayarlarını kullanır.

1. Belgenizi açtığınız Dosya → Yazdırma seçeneklerini tıklayın.

2. Özellikler (veya uygulamaya veya işletim sistemine bağlı olarak Seçenekler, Yazı cı veya Ayarlar) seçeneğini tıklayın.

Yazdırma Tercihleri ile iletişim kutusu açılır.

3. Çoklu Sayfa Yazdırma (N-up) bölümünde, birkaç sayfa yazdırılacak sayfa sayısını bir sayı girerek veya açılan kutudaki okları kullanarak belirtin.

4. Tamam düğmesini tıklayın.

5. Yazdırma yazdırılmaya göndermek için, Yazdırma penceresinde Tamam düğmesini tıklayın.

Kitapçık Yazdırma

Kitapçık kayarı, birden çok sayfası, sayfaları doğru sırayla yazdırılması için yeniden biçimlendirmek zorunda kalmaksızın kitapçık biçiminde yazdırmanızı sağlar. Sayfalar, biten harmanlanmış belge ortasından katlandı ve bir kitapçık oluşturacak şekilde yazdırılır.

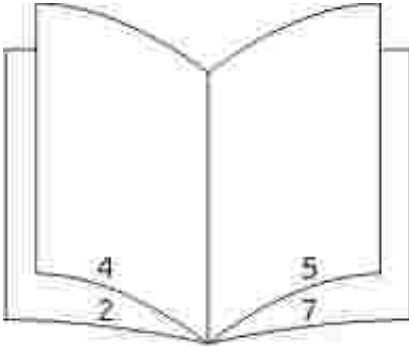

Belgede çok sayfa varsa, kitapçıkta kolaylıkla katlanacak çok fazla sayfa bulunabilir. Büyük bir kitapçık yazdırma istiyorsanız, bir desteye kaç fiziksel sayfa konacağını belirlemek için Her deste için yazdırılacak sayfa sayısını seçeneğini kullanmak isteyebilirsiniz. Yazıcı, bir kitapçık biçiminde ciltleyebileceğiniz gerekli sayı da deste yazdırır. Desteler halinde yazdırma sayfaları doğru kenarını daha düzgün hizalanmasına yardımcı olur.

Kitapçık fonksiyonunu kullanarak yazdırmayı seçmeden önce herhangi bir önlü arkalı yazdırma seçeneğini kullanarak yazdırma isteyip istemediğinizi belirtmeniz gerekir. Kitapçık Kullanarak Yazdırma seçeneğini seçildikten sonra, önlü arkalı yazdırma seçeneklerinin kontrolleri devreden çıkar ve kullanıcınızı son ayarlar kalır.

1. Belgeniz açıkken, Dosya → Yazdırma öğelerini tıklayın.

2. Özellikler (veya uygulamaya veya işletim sistemine bağlı olarak Seçenekler, Yazı cı veya Ayarlar)

seçene ini tı kladı n.

Yazdı rma Tercihleriileti im kutusu açılı r.

3. Di er Sayfa Yapı sı Seçeneklerö esini tı kladı n.

4. Kitapçı kseçene ini tı kladı n.

5. ki kez Tamam dü mesini tı kladı n.

6. i yazdı rmaya göndermek için, Yazdı r penceresinde Tamam dü mesini tı kladı n.

Zarfa Yazdı rma

1. Bilgisayarını zı ve yazı cı nı zı açılı n, birbirlerine ba lı oldukları ndan emin olun.

2. Belgeniz açıkken, Dosya→ Yazdı rö elerini tı kladı n.

Yazdı riletileti im kutusu açılacaktır.

3. Özellikler (veya uygulamaya veya i letim sistemine ba lı olarakSeçenekler, Yazı civeya Ayarlar) seçene ini tı kladı n.

Yazdı rma Tercihleriileti im kutusu açılı r.

4. Ka ıtsekmesini tı kladı n.

5. Ka ıt Türüa a ı açılı rlistesinden Zarfı seçin.

6. Belgenizde gerekli de i iklikleri yapı n.

7. Tamam dü mesini tı kladı n.

8. i yazdı rmaya göndermek için, Yazdı r penceresinde Tamam dü mesini tı kladı n.

Antetli Kağıtlara Yazdırma

1. Antetli kağıdın, kullandığınız yazdırma kaynağına göre doğru şekilde yerleştirildiğinden emin olun:

- o Tepsi 1 veya 2—Antetli kağıdı yazdırma yüzü yukarı bakacak şekilde yerleştirin. Kağıdın logolu üst kenarı tepsinin ön tarafına gelmelidir.



- o Çok amaçlı besleyici—Antetli kağıdı yazdırma yüzü yukarı bakacak ve kağıdın üst tarafı yazıcıya önce girecek şekilde yerleştirin.



2. Belgeniz açıkken, Dosya→ Yazdırma seçeneklerini tıklayın.

3. Özellikler (veya uygulamaya veya işletim sistemine bağlı olarak Seçenekler, Yazdırma veya Ayarlar) seçeneğini tıklayın.

Yazdırma Tercihleri iletişim kutusu açılır.

4. Kağıt seçmesini tıklayın.

5. Kağıt Türü başlığı altında Antetli'yi seçin.

6. Uygun kağıt boyutunu ve tepsiyi seçin.

7. Tamam dü mesini tı klatı n.

8. i yazdı rmaya göndermek için, Yazdı r penceresinde Tamam dü mesini tı klatı n.

Poster Yazdı rma

Poster ayarı tek bir resmi birden fazla sayfaya yazdı rmanı zı sa lar. Yazdı rdı ktan sonra, bu sayfaları birle tirerek tek bir büyük resim elde edebilirsiniz.

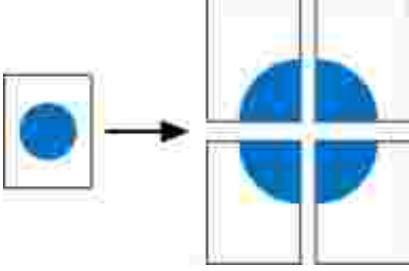

1. Belgeniz açı kken, Dosya→ Yazdı rö elerini tı klatı n.

2. Özellikler (veya uygulamaya veya i letim sistemine ba lı olarakSeçenekler, Yazı civeya Ayarlar) seçene ini tı klatı n.

Yazdı rma Tercihleriileti im kutusu açılı r.

3. Di er Sayfa Yapı sı Seçeneklerbö esini tı klatı n.

4. Poster'iti klatı n.

5. Posterde kullanı lacak sayfa sayı sı nı belirterek istedi iniz poster boyutunu seçin.

6. Sayfa üzerindeki kı rpmalı aretlerini yazdı rmak istiyorsanız, Kesme i aretlerini yazdı ğı nı seçin.

7. Her sayfada bulunması nı istedi iniz üst üste binme miktarı nı seçin.

8. ki kez Tamam dü mesini tı klatı n.

9. İ yazdı rmaya göndermek için, Yazdı r penceresinde Tamam dü mesini tı klatı n.

Transparanlara Yazdı rma

1. Transparanları yükleyin.
2. Bir belge açıkken, Dosya → Yazdı rö elerini tı klatı n.
3. Özellikler (veya uygulamaya veya i letim sistemine ba lı olarakSeçenekler, Yazı cı veya Ayarlar) seçene ini tı klatı n.
Yazdı rma Tercihleriileti im kutusu açılacaktır.
4. Ka ı tsekmesini tı klatı n.
5. A a ı açılanKa ı t Türümenüsünden Transparan ö esini seçin.
6. İ ki kez Tamam dü mesini tı klatı n.
7. İ yazdı rmaya göndermek için, Yazdı r penceresinde Tamam dü mesini tı klatı n.

 **NOT:** Lekelenmenin önüne geçmek için, her transparanı çı kar çı kmaz alı n ve üst üste koymadan önce kuruması nı bekleyin. Transparanları n kuruması 15 dakikaya kadar sürebilir.

Bir Yazdı rma İ ni İ ptal Etme

Yazı cı Operatör Panelinden

Geçerli yazdı rma İ ni durdurmak için İ ptaldü mesine **X** iki kez bası n.

Bilgisayarı nı İ zdan

1. *Windows Vista*[®] veya daha yeni sürümleri (Varsayılan Başlat menüsü):

a.  → Denetim Masası'nı tıklayın.

b. Donanım ve Ses'i tıklayın.

c. Yazıcılar'ı tıklayın.

Windows[®] *XP* (varsayılan Başlat menüsü):

a. Başlat → Denetim Masası'nı tıklayın.

b. Yazıcılar ve Diğer Donanımlar çifti tıklayın.

c. Yazıcılar ve Fakslar çifti tıklayın.

Windows[®] *XP* (Klasik Başlat menüsü): Başlat → Ayarlar → Yazıcılar ve Fakslar tıklayın.

Windows Vista[®] (Klasik Başlat menüsü) ve tüm diğer Windows sürümlerinde: Başlat → Ayarlar → Yazıcılar düğmelerini tıklayın.

2. İyazdırma için kullandığınız yazıcıyı çifti tıklayın.

Yazdırma işlemlerinin bir listesi görüntülenecektir.

3. Yazdırmayı durdurmak istediğiniz işi iptal etme butonundan iptal etmeyi tıklayın.

Yazıcı nın Bakımı

- [Sarf Malzemesi Sipari i](#)
- [Sarf Malzemelerini Saklama](#)
- [Sarf Malzemelerini De i tirme](#)
- [Yazıcı nın Di i ni Temizleme](#)

 **D KKAT:** Bu bölümde listelenen prosedürlerden herhangi birisini uygulamadan önce, *Product Information Guide* (Ürün Bilgileri Kılavuzu) belgenizdeki güvenlik bilgilerini okuyun ve uygulayın.

Dell™ toner kartu ları yalnızca Dell aracı lı ıyla edinilebilir. www.dell.com/supplies adresinden online toner sipari edebilirsiniz.

 **D KKAT:** Yazıcı nı için Dell toner kartu ları kullanmanızı önerilir. Dell tarafından sağlanmayan aksesuar, parça veya bile nelerin kullanılması ndan kaynaklanan sorunlar, Dell tarafından verilen garanti kapsamı nda de ildir.

Sarf Malzemesi Sipari i

Bir A a Ba lı Yazıcı

- DellYapı landırma Web Aracı nı ba latmak için Web tarayıcı nı za yazıcı nın IP adresini yazın.
- www.dell.com/supplies adresini tı klatın.

Yerel Olarak Bir Bilgisayara Ba lanmış Yazıcı

- Windows Vista*® veya daha yeni sürümleri (Varsayı lan Ba lat menüsü):
 -  → Programs (Programlar) tı klatın.

b. Dell Printers (Dell Yazıcıları) ö esini tı kladı n.

c. Dell Laser Printer modelinizi tı kladı n.

Windows® XP ve 2000:

Ba lat→ Programlar veya Tüm Programlar→ Dell Yazıcı ları→ Dell Laser printer modeliniz.

2. Dell Printer Supplies Reorder Application (Dell Yazıcı Sarf Malzemeleri Yeniden Sipari Uygulaması) ö esini tı kladı n.

Sarf Malzemesi Sipari i penceresi açılacaktır.

3. Çevrimiçisipari ba lı lı nı naltı nı tı kladı n.

Sarf Malzemelerini Saklama

Yazdırma Ortamlarını Saklama

Yazdırma malzemelerini do ru saklamak için, aşağıdaki kurallara uyun. Bu kurallar, ka ıt beslene sorunlarını ve dengesiz yazdırma kalitesinin önlenmesine yardımcı olur.

- En iyi sonuçlar için, yazdırma ortamlarını sıcaklığı nı yakla ık 21°C (70°F) ve ba ı l nemin % 40 oldu u ko ullarda saklayın.
- Yazdırma ortamı kartonlarını , do rudan zemin üzerinde de il de bir palette veya rafta saklayın.
- Yazdırma ortamı paketlerini orijinal kartonunun dı ında saklı yorsanız, kenarlarını n bükülmemesi veya kırılmasını için düz bir zemin üzerinde durmasını sa layın.
- Yazdırma ortamı paketlerinin üzerine hiçbir şey yerle tirmeyin.

Toner Kartu unu Saklama

Toner kartu unu, takmaya hazır olana kadar orijinal paketinde saklayın.

Toneri aşağıda belirtilen türde ortamlarda saklamayın:

- 40°C (104°F) üzerinde sıcaklıklarda.
- Nem veya sıcaklığına ırtı de i ti ortamlarda.
- Doğrudan güne ışığı alan yerlerde.
- Tozlu yerlerde.
- Uzun süre bir araç içinde.
- A ırdı rı cı gazları n bulundu u bir ortamda.
- Havanın tuzlu oldu u bir ortamda.

Sarf Malzemelerini De i tirme

Görüntüleme Silindirini De i tirme

Görüntüleme silindirinin yaklaşık olarak ne kadar doldu unu yazıcı ayarları yapı landırma sayfasını yazdırarak belirleyebilirsiniz. Bu, ne zaman sarf malzemesi sipari edece inizi belirlemenize yardımcı olur.

Yazdırma kalitesini sağlamak ve yazıcı nın zarar görmesini önlemek için, yazıcı görüntüleme silindiri 30.000 sayfalık maksimum sınırı ula tıktan sonra yazıcı artı k alı maz. Görüntüleme silindiri bu noktaya ulaşmadan önce yazıcı sizi otomatik olarak uyarır.

Yazıcı , görüntüleme silindiri ömrünün resmi sınırına ula tıktan sonra da alı maya devam edebilir, ancak görüntüleme silindiri en fazla 30.000 sayfada durana kadar yazdırma kalitesi ciddi oranda düşer.

ÖNEMLİ : Görüntüleme silindirini de i tirirken, uzun süre doğrudan ışığa maruz bırakmayın. Uzun süre doğrudan ışık alması yazdırma kalitesi sorunlarına neden olabilir.

1. Yazıcıyı kapatın.
2. Yazıcı nın sağ tarafındaki kapak açma dü mesine basarak ve kapak ı a a ı indirerek ön kapak ı açın.



3. Toner kartu grubunu, toner kartu kolundan çekerek yazıcı dan çıkarın.

 **NOT:** Toner kartu grubunun üzerindeki dümeye basmayı n.



4. Toner kartu grubunu, düz ve temiz bir zemine yerleştirin.

5. Toner kartu grubunun tabanı üzerindeki dümeye basın ve ardından kolu kullanarak toner kartu unu yukarıya doğru çekin.



6. Yeni görüntüleme silindirini ambalajından çıkarın.

 **ÖNEMLİ :** Görüntüleme silindirini uzun süre doğrudan ışık altında bırakmayınız. Uzun süre doğrudan ışık alması yazdırma kalitesi sorunlarına neden olabilir.

7. Toner kartu unu, toner kartu u üzerindeki beyaz silindirleri yeni görüntüleme silindirinin olukları üzerindeki beyaz oklarla hizalayın, kartu u gidebildi i yere kadar iterek takın. Yerine doğru takıldığında

kartu tı klayarak kilitletir.

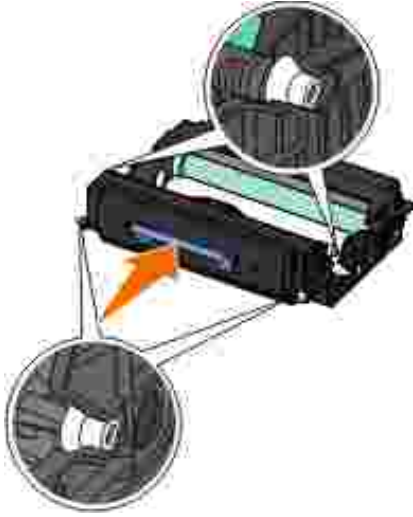

8. Toner kartu grubunu, toner kartu unun kılavuzları üzerindeki mavi okları yazıcıdaki mavi oklarla hizalayarak ve toner kartu grubunu sonuna kadar iterek takın.



9. Yazıcıyı yeniden açın.

10. Cancel (ptal) dümesine basın ve **X** operatör paneli ekranında Resetting PC Counter (PC Sayacı Sıfırlanıyor) mesajı görüntülenene kadar basılı tutun.

ÖNEMLİ : Görüntüleme silindirin sayacı nın görüntüleme silindiri de i tirilmeden sıfırlanması yazıcı nı zarar verebilir ve garantinizi geçersizle tirebilir.

11. Ön kapa ı kapatın.

Toner Kartu unu De i tirme

Yazıcı ayarları yapılandıırma sayfasını yazdırarak kartu unuzda yakla ık olarak ne kadar toner kaldığını belirleyebilirsiniz. Bu, ne zaman sarf malzemesi sipari edece inizi belirlemenize yardımcı olur.

Toner az mesajı belirdi inde veya yazdırılan sayfaları n solgunla tı ını gördüğünüzde, toner kartu unu çıkarın. Toneri de i tirmek için iki yana ve öne arkaya kuvvetlice sallayı p yeniden takın ve yazdırmaya devam

edin. Bu prosedürü, yazdırılan sayfalar solana kadar bir çok kez tekrarlayın. Yazdırma işi bittikten sonra, toner kartuunu deşitirin.

NOT: Toner az mesajını gördükten sonra kısa süre daha yazdırabilirsiniz, ama toner seviyesi düşükçe yazdırma kalitesi düşer.

ÖNEMLİ: Bir toner kartuunu deşitirirken, yeni kartu uzun süre doğrudan güneş ışığı altında bırakmayın. Uzun süre doğrudan ışık kalması yazdırma kalitesi sorunlarına neden olabilir.

1. Yazıcıyı kapatın.

2. Yazıcınınsağ tarafındaki düğmeye basarak ve kapağı aşağı indirerek ön kapağı açın.



3. Görüntüleme silindirisinin tabanındaki düğmeye basın ve toner kartu grubunu kulpunu kullanarak yukarı kaldırarak çıkarın.



4. Yeni toner kartu grubunu ambalajından çıkarın.



➡ **ÖNEMLİ** : Bir toner kartu grubunu de i tirirken, yeni kartu u uzun süre do rudan güne i i i altı nda bı rakmayı n. Uzun süre do rudan ı k alması yazdı rma kalitesi sorunları na neden olabilir.

5. Toneri da ı tmak için kartu u her yöne çevirin.



6. Yeni toner kartu grubunu, toner kartu u üzerindeki beyaz silindirleri görüntüleme silindir kitinin olukları üzerindeki oklarla hizalayıp, kartu u gidebildi i yere kadar iterek takı n. Yerine do ru takı ldı ı nda kartu tı klayarak kilitlenir.

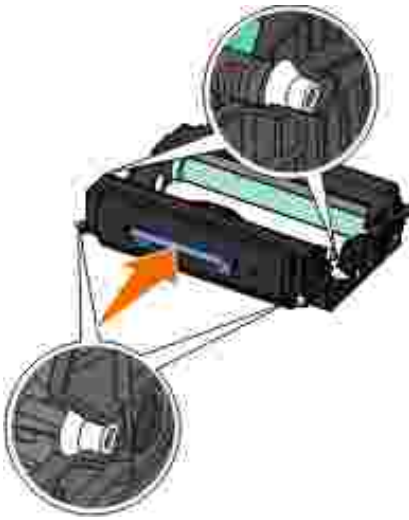

7. Ön kapa ı kapatı n.

Yazı cı nı n Dı ı nı Temizleme

1. Yazı cı nı n kapalı ve prizden çekilmi olmasına dikkat edin.

⚠ DİKKAT: Elektrik çarpması riskine engel olmak için elektrik kablosunu prizden çekin ve yazı cı ya ba lı tüm kabloları ı karı n.

2. Ka ı t deste inden ve ka ı t ı kı tepsisinden ka ı tları ı karı n.

3. Temiz ve hav bı rakmayan bir bezi suyla nemlendirin.

 **ÖNEMLİ** : Evde kullanılan türden temizleme maddeleri ve deterjan kullanmayı n; yazıcı n yüzeyine zarar verebilir.

4. Yazıcı n sadece dı ı nı silin ve ka ı tçı k tepsisinde birikmi olabilecek mürekkep artı kları nı çı karı n.

 **ÖNEMLİ** : Yazıcı n dı ı nı nemli bir bezle silmek yazıcı n zarar görmesine neden olabilir. Do ru temizleme yönergelerine uyulmaması ndan kaynaklanabilecek hasarlar garanti kapsamında de ildir.

5. Yeni bir yazdırma i ine ba lamadan önce ka ı t deste inin ve ka ı tçı k tepsisinin kuru olması na dikkat edin.

Yerle ik Web Sunucusu

- [Yerle ik Web Sunucusunu kullanma](#)
- [Operatö Paneli Menülerini Yerle ik Web Sunucusunu kullanarak kilitleme](#)
- [Bir Yönetici Parolası Olu turma](#)

Yerle ik Web Sunucusunu kullanma

Yazı cı bir a a kurulmu sa, Yerle ik Web Sunucusu bir dizi fonksiyonu yerine getirir:

- Yazı cı ayarları nı yapı landı rma
- Yazı cı sarf malzemelerinin durumunu görüntüleme
- A ayarları nı yapı landı rma
- Bazı menüler için bir parola olu turma
- Raporları görüntüleme
- Üretici varsayı lan ayarları nı geri yükleme
- Sanal ekranı görüntüleme

Yerle ik Web Sunucusuna eri mek için, yazı cı nı n IP adresini Web tarayıcı nı zı n adres alanı na yazı n.

 **NOT:** Yazı cı nı n IP adresini bilmiyorsanız, bir a ayarları sayfası yazdı rı n ve TCP/IP bölümünde IP adresini bulun. Daha fazla bilgi için, bkz., [Bir A Ayarları Sayfası Yazdı rma](#).

Operatö Paneli Menülerini Yerle ik Web Sunucusunu

kullanarak kilitleme

Bir PIN oluşturmak ve kilitlemek üzere belirli menüleri seçmek için operatör paneli kilit fonksiyonunu kullanabilirsiniz. Bir kilit menüsü seçildiğinde, kullanıcıdan doğru PIN numarasını girmesi istenecektir. Bu PIN Yerleşik Web Sunucusu aracılığıyla doğrudan erişimi etkilemez.

 **NOT:** Yazıcıyı nın operatör panelinin kilitlemesi bir kullanıcıyı nın yazıcıyı nın operatör paneline uzaktan veya yazıcıdan girmesini önler.

Operatör paneli menülerini kilitlemek için:

1. Bir Web tarayıcısı açın. Adres çubuğuna, korunacak yazıcıyı nın veya yazdırma sunucusunu IP adresini ağıdaki formatta yazın: *http://ip_adresi/*.
2. Yapılandırma düğmesini tıklayın.
3. Güvenlik başlığı altında korumak istediğiniz menüleri seçin.
4. PIN oluşturun ve yeniden girin.

 **NOT:** PINler 4 basamaklı ve sayısal (0–9) olmalıdır.

5. PIN'i kaydetmek için İlet'i tıklayın.

PIN'i değiştirmek için, Formu Sıfırla'yı tıklayın.

Bir Yönetici Parolası Oluşturma

Bir yönetici parolası oluşturma bir sistem destek görevlisine yazıcı ayarlarını parolayla koruma olanağı verir.

Bir kullanıcıyı nın yazıcı ayarlarını değiştirmesini önlemek için, operatör panelinin kilitlemesi ve bir yönetici parolasını nın oluşturulması gerekir. Daha fazla bilgi için, bkz., [Operatör Paneli Menülerini Yerleşik Web Sunucusunu kullanarak kilitleme](#).

 **NOT:** Yönetici parolası atandığında, web sunucusu kullanıcıyı nın rapor bağlantısı dışında Yazıcı Ayarları sayfasına hiçbir bağlantı girmesine izin vermez.

1. Bir Web tarayıcısı açın.
2. Adres çubuğunda, a yazıcıyı nın veya yazdırma sunucusunun IP adresini girin ve ardından Enter tuşuna basın.

3. Yapılandırılmadü mesinıtı klıtın.
4. Di er Ayarlar altı nda, Güvenlik ö esinıtı klıtın.
5. Belirli aygıt ayarları için parola güvenli i atayın.
6. Geli mi veyakullanıcı parolası olu turun.

 **NOT:** Parola aralı ı 8–128 karakterdir.

7. İeıtı klıtın.

Parolayı yeniden ayarlamak için, Formu Sı fı rlıyıtı klıtınveya Geli mi Parolayı Kaldır/De i tİRıtı klıtın.

Yazıcı'nın Sorunlarını Giderme

- [Sık Sorulan Sorular \(SSS\): Dell™ 2330d/dn ve 2350d/dn Laser Printer Sorunları ve Çözümleri](#)
- [Kağıt Sorunları](#)
- [Kurulum sorunları](#)
- [Yazdırma Sorunları](#)
- [Hata Mesajları](#)
- [Yazdırma Kalitesi Sorunları](#)
- [Baskı Ortamı Seçme veya Yükleme ile ilgili Genel Kılavuzlar](#)
- [Sık Sorulan Sorular \(SSS\): Mac OS® Özellikleri, Sorunları, Çözümleri](#)
- [Sıkımları ve Hatalı Beslemeleri Önleme](#)
- [Servis Çağırma](#)
- [Kağıt Sıkımlarını Giderme](#)

Sık Sorulan Sorular (SSS): Dell™ 2330d/dn ve 2350d/dn Laser Printer Sorunları ve Çözümleri

Dell 2330d/dn ve 2350d/dn Laser Printer sürücüsü ve yazılımını Windows® üzerine USB veya Paralel bağlantı aracıyla nasıl kurabilirim?

Bkz., [Yazıcı Sürücülerini Kurma](#).

 **NOT:** Yazıcıyı bilgisayara bir USB kablosu kullanarak BAKLAMAYIN ve yazıcı sürücüsünü kurmayı denemeden önce yazıcıyı açın.

Neden sürekli karmakarışık metinler yazdırılıyor?

Aşağıdakilerden birini deneyin:

1. Bilgisayar ve yazıcı arasındaki USB kablo bağlantılarını kontrol edin.
2. Varsa, farklı bir USB kablosu kullanmayı deneyin.
3. Dell 2330d/dn ve 2350d/dn Laser Printer sürücüsünü kaldırın ve yeniden kurun.



NOT: Yerel Durum İzleme Merkezi'nin do ruçalı ması için, yazı cı nı n ve bilgisayarın haberle ebilmesini sa layan iki yönlü ileti imin etkin olması gerekir. Windows Güvenlik Duvarı na bu ileti ime izin vermesi için bir istisna eklenir.

Bu sorunu çözmedi i takdirde, yazı cı yla USB ba lantı sı nı kontrol edin. Sorun hala devam ediyorsa, USB kablosunun de i tirilmesi yardımcı olabilir.

Yukarı daki adı mlar sorunu çözmediyse, Dell 2330d/dn ve 2350d/dn Laser Printer sürücüsünü kaldı rı pyeniden kurmayı deneyin.

İste e ba lı 550-yapraklı k çekmeceyi nası l kurabilirim (Tepsi 2)?

Bkz., [İste e Ba lı 550-Yapraklı k Çekmeceyi Takma](#).

Yazı cı sürücüsünde iste e ba lı 550-yapraklı k çekmeceyi (Tepsi 2) neden seçemiyorum?

Bkz., [İste e Ba lı 550-Yapraklı k Çekmeceyi Takma](#).

Legal-boyutunda ka ı da yazdı rmak için tepsileri nası l ayarlayabilirim?

Bkz., [250-Yapraklı k Ka ıt Tepsisine Yükleme](#) ve [550-Yapraklı k Ka ıt Tepsisine Yükleme](#).

Dell 2330d/dn and 2350d/dn Laser Printer sürücüsünü Windows'a a ı üzerinden nası l kurabilirim?

Bkz., [A ı Üzerinden Yazdı rma ın Kurma](#).

Görüntüleme silindiri sayacı nı nası l sı fı rlayabilirim?

Sayacı sı fı rlamak için, Cancel (İ ptal) dü mesine bası n ve **X** operatör paneli ekranı nda **Resetting PC Counter (PC Sayacı Sı fı rlanı yor)** mesajı görüntülenene kadar bası lı tutun. Daha fazla bilgi için bkz. [Görüntüleme Silindirini De i tirme](#).



NOT: Görüntüleme silindirinin sayacı nı n görüntüleme silindiri de i tirilmeden sı fı rlanması yazı cı nı za zarar verebilir ve garantinizi geçersizle tirebilir.



NOT: Görüntüleme silindiri sayacı nı sı fı rlamak için bu ayarı kullanı n. Görüntüleme silindirini de i tir mesajı yalnızca görüntüleme silindiri de i tirildi inde temizlenir.

Fabrika ayarları nı nası l geri yükleyebilirim?

Bkz., [Genel Ayarlar Modu](#).

Yazı cı nı n IP ve MAC adresini nası l bulabilirim?

Bkz., [Bir A Ayarları Sayfası Yazdırma](#).

Yazıcı nın IP adresini Dell Yazıcı Yapılandırma Web Aracı nı kullanarak nasıl de i tirebilirim?

Bkz., [Dell Yazıcı Yapılandırma Web Aracı](#).

Yazıcı yı ba ka bir marka kablosuz yazdırma sunucusu kullanarak nasıl kurabilirim?

Söz konusu yazdırma sunucusu ile birlikte gelen belgelerde belirtilen adımları uygulayın.



NOT: Ba ka bir markanın yazdırma sunucusu kullanılırken bazı özellikler kullanılamayabilir.

Dell Wireless Print Adapter 3300 ile kablosuz bağlantı kuramıyorum.

[support.dell.com](#) adresine gidin ve [Problems with 3300 Wireless Print Adapter ile İlgili Sorunlar](#) bölümüne bakın.

Kurulum sorunları

Bilgisayar Sorunları

Yazıcı nın zı n bilgisayarını zla uyumlu olduğundan emin olun.

Bu yazıcı Windows 7, Windows Server 2008, Windows Server 2008 R2, Windows Vista™, Windows XP, Windows Server 2003, Windows 2000, Macintosh® OS® 10.3 ve daha yeni sürümlerini destekler.

Windows ME, Windows NT, Windows 98, Windows 95, Macintosh OS 9x ve 10.2 bu yazıcı tarafından desteklenmez.

Yazıcı nın zı ve bilgisayarını zı açtı ından emin olun.

USB kablosunu kontrol edin.

- USB kablosunun yazıcı nın zı ve bilgisayarını zı zı bir şekilde takıldığından emin olun.
- Bilgisayarı kapatın, USB kablosunu *Yazıcı nın zı Kurma* posterinde gösterildi i şekilde yeniden takın ve bilgisayarını zı yeniden başlatın.

Yazıcı kurulum ekranı otomatik olarak görünmezse, yazıcı mürekkebiyle yükleyin.

1. *Yazıcı ve Belgeler* CD'sini takın.
2. *Windows Vista®* veya daha yeni bir sürümünde,  → Bilgisayar'ı tıklayın.
*Windows XP*de, Başlat → Bilgisayar'ı tıklayın.
*Windows 2000*de, masaüstünde Bilgisayar simgesini çift tıklayın.
3. CD-ROM sürücüsü simgesini çift tıklayın ve ardından setup.exe'yi çift tıklayın.
4. Yazıcı yazıcı kurulum ekranı görüntülendiğinde, Kişisel Kurulum veya Ağ Kurulumu seçeneğini tıklayın.
5. Kurulumu tamamlamak için, ekranı nızdaki yönergelere uyun.

Yazıcı yazıcı kurulum kurulmadığını belirleyin.

Windows Vista® veya daha yeni bir sürümü:

1.  → Programs (Programlar) tıklayın.
2. Dell Printers (Dell Yazıcıları) örneğini tıklayın.

Windows XP ve Windows 2000:

Başlat → Programlar veya Tüm Programlar → Dell Yazıcıları → Dell Laser printer modeliniz.

Yazıcı yazıcı listesinde görülüyorsa, yazıcı yazıcı kurulmamış demektir. Yazıcı yazıcı kurun. Daha fazla bilgi için bkz. [Yazıcı Kaldırma ve Yeniden Kurma](#).

Yazıcı ve bilgisayar arasındaki iletişim sorunlarını düzeltin.

- USB kablosunu yazıcı nız ve bilgisayar nızdan ayırın. USB kablosunu yazıcı nız ve bilgisayar nızza yeniden takın.
- Yazıcıyı kapatın. Yazıcı nız fişini elektrik prizinden çekin. Yazıcı nız fişini tekrar prize takın ve yazıcıyı

açın.

- Bilgisayarınızı yeniden başlatın.
- Sorun hala devam ediyorsa, USB kablosunu değiştirin.

Yazıcılarınızı varsayılan yazıcı olarak atayın.

1. *Windows Vista*[®] veya daha yeni bir sürümü:

- a.  → Denetim Masası'nı tıklayın.
- b. Donanım ve Ses'i tıklayın.
- c. Yazıcıları tıklayın.

*Windows XP*de, Başlat → Denetim Masası → Yazıcılar ve Diğer Donanımlar → Yazıcılar ve Faks'ı tıklayın.

*Windows 2000*de, Başlat → Ayarlar → Yazıcıları tıklayın.

2. Dell Laser Printer modelinizin simgesini seçin.
3. Varsayılan Yazıcı Olarak Atayın seçin.

Yazıcı yazdırmıyor ve yazdırma işlemleri yazdırma kuyruğunda sıkışıyor.

Bilgisayarınızda yazıcıyı birden fazla kopyası olup olmadığını kontrol edin.

1. *Windows Vista*[®] veya daha yeni bir sürümü:

- a.  → Denetim Masası'nı tıklayın.
- b. Donanım ve Ses'i tıklayın.

c. Yazıcı lar tı kladı n.

*Windows XP*de, Ba lat→ Denetim Masası→ Yazıcı lar ve Di er Donanı mları Yazıcı lar ve Faks lar'ı tı kladı n.

*Windows 2000*de, Ba lat→ Ayarlar→ Yazıcı lar tı kladı n.

2. Yazıcı nı z için birden fazla nesne olup olmadı ını kontrol edin.
3. Hangi yazıcı nı n etkin oldu unu görmek için bu yazdı rma nesnelerinden her birine bir i yazdı rı n.
4. Bu yazdı rma nesnesini varsayı lan yazıcı olarak atayı n.

a. Dell Laser Printer modelinizin simgesini sa tı kladı n.

b. Varsayı lan Yazıcı Olarak Atı tı kladı n.

5. Yazdı rma nesnesinin di er kopyaları nı yazıcı nı n adı nı sa tı klatarak ve Sil'i seçerek silin.

Yazıcı nı n Yazıcı lar klasöründe birden fazla kopyası olu ması nı önlemek için, USB kablosunu her zaman yazıcı için ilk kullandı ını z aynı USB portuna taktı ını zdan emin olun. Aynı eilde, yazıcı sürücülerini *Software and Documentation* (Yazı lı m ve Belgeler) CD'sinden bir kereden fazla kurmayı n.

Yazıcı Sorunları

Yazıcı nı n güç kablosunun hem yazıcı ya, hem de prize sa lam bir eilde takı lı oldu undan emin olun.

Yazıcı nı n duraklatı lı p duraklatı lmadı ını belirleyin.

1. *Windows Vista*[®] veya daha yeni bir sürümü:

a.  → Denetim Masası'nı tı kladı n.

b. Donanı m ve Ses tı kladı n.

c. Yazıcı lar tı klatt ın.

*Windows® XP*de, Ba lat→ Denetim Masası→ Yazıcı lar ve Di er Donanı mlar→ Yazıcı lar ve Faks lar'ı tı klatt ın.

*Windows® 2000*de, Ba lat→ Ayarlar→ Yazıcı lar tı klatt ın.

2. Dell Laser Printer modelinizin simgesini sa tı klatt ın.
3. Yazdı rmayı Durakla t n seçili olmadı ından emin olun. Yazdı rmayı Durakla t seçiliyse, seçene i tı klayarak temizleyin.

Toner kartu unu do ru taktı ını zdan ve kartu taki etiket ve saydam bantları çı kardı ını zdan emin olun.

Ka ı dı do ru yükledi inizden emin olun.

Daha fazla bilgi için bkz. [Ka ı t Yükleme](#).

Hata Mesajları

Kapa ı Kapat ın

Yazıcı nı nönkapa ı aç ık. Yazıcı nı nönkapa ı nı kapat ın.

<x> Tepsisini Tak ın veya Yazdı rma İ ni İ ptal Edin

Yazıcı bir i yazdı rabilmek için belirli bir aygıt ın takılması nı istiyor. Belirtilen tepsiyi tak ın veya yazdı rma i ni iptal etmek için Cancel (İ ptal) dü mesine **X** bas ın.

<Giri Kayna ı > kayna ı na <Özel Tür Adı > Yükleyin

Mesajı temizlemek için belirtilen kayna a belirtilen ka ı dı yükleyin veya yazdı rma i ni iptal etmek için Cancel (İ ptal) dü mesine **X** bas ın.

<Giri Kayna ı > Kayna ı na <Özel Dize> Yükleyin

Belirtilen kayna a belirtilen ka ı dı yükleyin veya yazdı rma i ini iptal etmek için Cancel (ptal) dü mesine **X** bası n.

<Giri Kayna ı > Kayna ı na <Boyut> Yükleyin

Giri kayna ı na do ru ka ı t boyutunu yükleyin veya yazdı rma i ini iptal etmek için Cancel (ptal) dü mesine **X** bası n.

<Giri Kayna ı > Kayna ı na <Tür> <Boyut> Yükleyin

Giri kayna ı na do ru ka ı t türünü ve boyutunu yükleyin veya yazdı rma i ini iptal etmek için Cancel (ptal) dü mesine **X** bası n.

Çok Amaçlı Besleyiciye <Özel Tür Adı > Yükleyin

- Çok amaçlı besleyiciye do ru türde ve boyutta ka ı t yerle tirin.

Çok amaçlı besleyicide ka ı t yoksa, mesajı temizlemek için çok amaçlı besleyici aracı lı ıyla bir yaprak ka ı t besleyin.

- ste i yok saymak ve giri kaynakları ndan birinde kullanılan ka ı da yazdı rmak için, Geri dü mesine **↩** bası n. Geçerli i do ru yazdı rı lmayabilir.

Yazı cı do ru ka ı t türü bulunan bir kaynak buldu u takdirde, bu kaynaktan gelen ka ı dı kullanı r. Yazı cı do ru ka ı t türü bulunan bir kaynak bulamadı ı takdirde, varsayı lan ka ı t kayna ı nda bulunan ka ı da yazdı rı r.

- Yazdı rma i ini iptal etmek için, Cancel (ptal) dü mesine **X** bası n.

Çok Amaçlı Besleyiciye <Özel Dize> Yükleyin.

- Çok amaçlı besleyiciye belirtilen ka ı dı yükleyin.

- ste i yok saymak ve giri kaynakları ndan birinde bulunan ka ı da yazdı rmak için, Geri dü mesine **↩** bası n. Geçerli i do ru yazdı rı lmayabilir.

Yazı cı do ru boyut ve türü olan bir tepsi buldu u takdirde, bu tepsideki ka ı tları besler. Yazı cı do ru boyut veya türde ka ı t bulunan bir tepsi bulamadı ı takdirde, varsayı lan giri kayna ı na yüklü ka ı t ne olursa olsun bu ka ı da yazdı rı r.

- Yazdı rma i ini iptal etmek için, Cancel (ptal) dü mesine **X** bası n.

Çok Amaçlı Besleyiciye <Boyut> Yükleyin

- Çok amaçlı besleyiciye do ru boyutta ka ıt yerle tirin.

Çok amaçlı besleyicide ka ıt yoksa, mesajı temizlemek için bir yaprak ka ıt besleyin.

- ste i yok saymak ve giri kaynakları ndan birinde kullanı lan ka ıt da yazdı rmak için, Geri dü mesine  bası n. Geçerli i do ru yazdı rı lmayabilir.

Yazı cı do ru ka ıt türü bulunan bir kaynak buldu u takdirde, bu kaynaktan gelen ka ıtı kullanı r. Yazı cı do ru ka ıt türü bulunan bir kaynak bulamadı ı takdirde, varsayı lan ka ıt kayna ında bulunan ka ıt da yazdı rı r.

- Yazdı rma i ini iptal etmek için, Cancel (pta) dü mesine  bası n.

Çok Amaçlı Besleyiciye <Tür> <Boyut> Yükleyin

- Çok amaçlı besleyiciye do ru tür ve boyutta ka ıt yükleyin.

- ste i yok saymak ve giri kaynakları ndan birinde bulunan ka ıt da yazdı rmak için, Geri dü mesine  bası n. Geçerli i do ru yazdı rı lmayabilir.

Yazı cı do ru boyut ve türü olan bir tepsi buldu u takdirde, bu tepsideki ka ı tları besler. Yazı cı do ru boyut veya türde ka ıt bulunan bir tepsi bulamadı ı takdirde, varsayı lan giri kayna ına yüklü ka ıt ne olursa olsun bu ka ıt da yazdı rı r.

- Yazdı rma i ini iptal etmek için, Cancel (pta) dü mesine  bası n.

Çı kı Selesi Dolu — Ka ıt Çı karı n

- Çı kı selesindeki ka ı tları çı karı n.

- Yazdı rma i ini devam ettirmek için, Geri dü mesine  bası n. Geçerli i do ru yazdı rı lmayabilir.

- Yazdı rma i ini iptal etmek için, Cancel (pta) dü mesine  bası n.

40 Geçersiz Dolu, Kartu u De i tirin

Yazıcı yeniden doldurulmuş bir toner kartu u almalıdır. Toner kartu unu çıkarın ve yeni bir kartu takın.

31 Eksik veya Bozuk Kartu

- Toner kartu u takılı değilse, takın.
- Toner kartu u takılıysa, çıkarın ve yeni bir kartu takın.



31 Toner Kartu u Bozuk

Çıkarın ve yeni bir kartu takın.

32 Desteklenmeyen Toner Kartu u

Belirtilen toner kartu unu çıkarın ve desteklenen bir kartu takın.

34 Kısa Ka ıt

- Yüklediğiniz ka ıdı yeterince büyük olduğundan emin olun.
- Ka ıt sıkışması olup olmadığını kontrol edin.
- Mesajı silmek ve yazdırılmaya devam etmek için, Geri dönüşüne  basın. Yazdırma işleminin kalan sayfaları doğru yazdırılmayabilir.
- Yazdırma işlemini iptal etmek için, Cancel (iptal) dönüşüne  basın.

35 Kaynak Kaydet Özelliğini Desteklemek için Bellek Yetersiz

- Kaynak Kaydet'i yok saymak ve yazdırma'ya devam etmek için, Geri dönüşüne basınız. Geçerli işleme dönüşümüne yazdırılamaz.
 - Yazdırma işlemini iptal etmek için, Cancel (iptal) dönüşüne **X** basınız.
 - Bu mesajı aldıktan sonra Kaynakları Kaydet'i etkinleştirme için, bağlantı arabelleklerinin Otomatik olarak ayarlandığından emin olun ve bağlantı arabelleklerini etkinleştirme için menülerden çıkınız. **Hızlı** görüntüleme için, Kaynak Kaydet'i etkinleştirin.
- Kaynak kaydetme hakkında daha fazla bilgi için, bkz. [Ayarlar Modu](#).
- Gelecekte bu hatayı önlemek için, ek bellek takınız.

37 i Harmanlamak için Bellek Yetersiz

Yazıcı belleğinde i harmanlamak için yeterli boş alan yok.

- i in depolanan bölümünü yazdırmak ve yazdırma işleminin kalan bölümünü harmanlamaya başlamak için Geri dönüşüne **↶** basınız. Geçerli işleme dönüşümüne yazdırılamaz.
- Geçerli yazdırma işlemini iptal etmek için, Cancel (iptal) dönüşüne **X** basınız.

Gelecekte bu hatayı önlemek için:



- Ek bellek takınız.
- i basitleştirin. Sayfadaki metni veya grafikleri azaltarak veya gereksiz fontları veya makroları silerek sayfayı karmaşıklığını azaltınız.

37 Yetersiz Birleştirme Belleği

- Mesajı silmek için, Geri dönüşüne **↶** basınız. Geçerli işleme dönüşümüne yazdırılamaz.
- Yazdırma işlemini iptal etmek için, Cancel (iptal) dönüşüne **X** basınız.

- Gelecekte bu hatayı önlemek için, ek bellek takın.



38 Bellek Dolu

- Mesajı silmek ve yazdırmaya devam etmek için, Geri dönüş mesine  basın. Yazdırma işleminin kalan bölümü doğru yazdırılmayabilir.
- Yazdırma işlemini iptal etmek için, Cancel (iptal) dönüş mesine  basın.

Gelecekte bu hatayı önlemek için:

-  ile basitir. Sayfadaki metin veya grafikleri azaltarak veya gereksiz fontları veya makroları silerek sayfayı nkarmanın klavyesini azaltın.
- Ek bellek takın.



39 Karmaşık Sayfa, Bazı Veriler Yazdırılmayabilir

- Mesajı silmek ve yazdırmaya devam etmek için Geri dönüş mesine  basın. Geçerli bölümü doğru yazdırılmayabilir.
- Geçerli yazdırma işlemini iptal etmek için,Cancel (iptal) dönüş mesine  basın.

Gelecekte bu hatayı önlemek için:



-  ile basitir. Sayfadaki metin veya grafikleri azaltarak veya gereksiz fontları veya makroları silerek sayfayı nkarmanın klavyesini azaltın.
- Ek yazıcı belleği takın.

54 Standart A Yazılı m Hatası

- Yazıcıyı sıfırlamak için, yazıcı nı ngücünü kapatın ve yeniden açın.
- Yazıcı veya yazdırma sunucusundaki ağ bellenimini yükseltin.
- Mesajı yok saymak ve yazdırmaya devam etmek için, Geri dönüş mesine  basın. Geçerli işlemlerle ilgili yazdırılamayabilir.
- Yazdırma işlemini iptal etmek için, Cancel (iptal) dönüş mesine  basın.



56 Standart Paralel Port Devre Dışı

Yazıcı paralel bağlantı portundan aldığı tüm verileri atacaktır.

- Mesajı yok saymak ve yazdırmaya devam etmek için, Geri dönüş mesine  basın. Geçerli işlemlerle ilgili yazdırılamayabilir.
- Yazdırma işlemini iptal etmek için, Cancel (iptal) dönüş mesine  basın.
- Paralel Arabelleği menü öğesinin Devre Dışı olarak ayarlanmadığından emin olun. Daha fazla bilgi için, bkz., [Paralel Arabelleği](#).

56 Standart USB Portu Devre Dışı

Yazıcı USB bağlantı portundan aldığı tüm verileri atacaktır.

- Mesajı yok saymak ve yazdırmaya devam etmek için, Geri dönüş mesine  basın. Geçerli işlemlerle ilgili yazdırılamayabilir.
- Yazdırma işlemini iptal etmek için, Cancel (iptal) dönüş mesine  basın.
- Paralel Arabelleği menü öğesinin Devre Dışı olarak ayarlanmadığından emin olun. Daha fazla bilgi için, bkz., [USB Arabelleği](#).

58 Çok Fazla Ön Bellek Seçeneği

Yazıcı nı zdan belle i çı karı n. Yazıcı nı z, a dı ı bir yazıcı ise 160MB'a, a yazıcı sı ise 288MB'a kadar belle i destekler.

58 Çok Fazla Tepsisi Takılı



- Yazıcı yı kapatı n.
- Güç kablosunu prizden çı karı n.
- Fazla tepsileri çı karı n.
- Yazıcı yı yeniden açı n.

59 Desteklenmeyen Tepsisi <x>

Belirtilen tepsiyi çı karı n ve mesajı n temizlenmesini bekleyin. Yazdı rabilmek için desteklenmeyen tepsiyi çı karmanı z gerekir.



- Yazıcı yı kapatı n.
- Güç kablosunu prizden çı karı n.
- Desteklenmeyen tepsiyi çı karı n.
- Güç kablosunu do ru topraklanmı ı bir prize takı n.
- Yazıcı yı yeniden açı n.

81 Motor Kodu CRC Hatası

- Mesajı yok saymak ve yazdırmaya devam etmek için, Geri dönüş mesine  basınız. Geçerli olduğu yazdırılmayabilir.
- Yazdırma işlemini iptal etmek için, Cancel (iptal) dönüş mesine  basınız.

84 Görüntüleme Silindiri Ömür Uyarısı /PC Birimi Ömür Uyarısı

 **NOT:** Görüntüleme silindiri ömür uyarısını yalnızca Toner Alarmı Açık olarak ayarlanmıştır alabilirsiniz.

- Mesajı yok saymak ve yazdırmaya devam etmek için, Geri dönüş mesine  basınız. Geçerli olduğu yazdırılmayabilir.
- Yazdırma işlemini iptal etmek için, Cancel (iptal) dönüş mesine  basınız.
- Görüntüleme silindiri seviyesini belirlemek için bir Yazıcı Ayarları yapılandırma sayfası yazdırınız. Daha fazla bilgi için, bkz., [Menü Ayarları Sayfası](#).
- Görüntüleme silindirini geri takın ve sayacı sıfırlayınız.

84 Görüntüleme Silindirini/PC Birimini Değiştir



- Yazıcı nızı, görüntüleme silindiri değiştirilene kadar başka sayfa yazdırmaz.
- Görüntüleme silindirini geri takın ve sayacı sıfırlayınız.

88 Toner Az

- Toner kartuunu çıkarın ve toner kartu içinde ekleme için kuvvetli bir şekilde sallayınız.

- Toner kartu unu geri takı n.

88 Toner Kartu u De i tir

- Belirtilen toner kartu unu de i tirin.
- Mesajı yok saymak ve yazdı rmaya devam etmek için, Geri dü mesine  bası n. Yazdı rma i inin kalan bölümü do ru yazdı rı lmayabilir.
- Yazdı rma i ini iptal etmek için, Cancel (pta) dü mesine  bası n.

200 Ka ıt Sı kılması

Yazı cı nı ngiri sensöründe bir ka ıt sı kılması var.

1. Yazı cı nı nsa tarafı ndaki dü meye basarak ve kapa ı a a ı indirerek ön kapa ı açı n.



2. Toner kartu grubunu, toner kartu kolundan çekerek yazı cı dançı karı n.

 **NOT:** Toner kartu grubunun üzerindeki dü meye basmayı n.



⚠ Dikkat: Yazıcı nın içi sıcak olabilir. Sıcak bir yüzeyin neden olabileceği bir yaralanma riskini azaltmak için, dokunmadan önce yüzeyin soğumasını bekleyin.

3. Sırt kapak ı dışı karın.



4. Toner kartu ğrubunu yazıcı ya takın.



5. Ön kapak ı kapatın.

201 Kağıt Sırt Kapağı

Yazıcı giri ve kağıt çıkışı sensörleri arasında bir kağıt sıkışması var.

1. Yazıcı nın sağ tarafındaki düğmeye basarak ve kapak ı aşağı indirerek ön kapak ı açın.



2. Toner kartu ğ grubunu, toner kartu ğ kolundan çekerek yazıcı dan çıkarın.

 **NOT:** Toner kartu ğrubunun üzerindeki dü ğmeye basmayı n.



 **D İKKAT:** Yazı cı nı n içi sı cak olabilir. Sı cak bir yüzeyin neden olabilece ği bir yaralanma riskini azaltmak için, dokunmadan önce yüzeyin so ğuması nı bekleyin.

3. Sı kı anka ı dı çı karı n.



4. Toner kartu ğrubunu yazı cı ya takı n.



5. Önkapa ı kapatı n.

202 Ka ıt Sı kı lması

Yazı cı nı n çı kı sensöründe bir ka ıt sı kı lması var.

1. Arka çı kı kapa ı nı açı n.



2. Sıkkı anka ı dı ı karı n.



3. Arka kapa ı kapatı n.

231 Ka ıt Sıkkı ması — nl Arkalı Denetleyin

nl arkalı yazdı rma biriminin arkası nda bir ka ıt sıkkı ması var.

1. Arkaı kıkı kapa ı nı aı n.



2. Sıkkı anka ı dı ı karı n.



3. Arka kapa ı kapatı n.

233 Ka ıt Sı kılması — Önlü Arkalı Denetleyin

Önlü arkalı yazdırma biriminin önünde bir ka ıt sı kılması var.

1. Tepsi 1'i ı karı n ve ardından önlü arkalı ka ıt yolu bölgesindeki kolu bastır ı n.



⚠ D KKAT: Yazıcı nı n içi sı cak olabilir. Sı cak bir yüzeyin neden olabilece i bir yaralanma riskini azaltmak için, dokunmadan önce yüzeyin so uması nı bekleyin.

2. Sı kılma ka ıt ı dı ı karı n.



3. Tepsi 1'i geri yerle tirin.



234 Ka ıt Sıkı ması — Önlü Arkalı Denetleyin

Önlü arkalı yazdırma biriminde bir ka ıt sıkı ması var, fakat yazıcı yerini bulamıyor.

1. Tepsi 1'i çıkarın ve ardından önlü arkalı ka ıt yolu bölgesindeki kolu bastırın.



⚠ DKKAT: Yazıcı nın içi sıcak olabilir. Sıcak bir yüzeyin neden olabilece i bir yaralanma riskini azaltmak için, dokunmadan önce yüzeyin so umasını bekleyin.

2. Sıkı anka ıt varsayıcı nı.



3. Tepsi 1'i geri yerleştirin.



4. Arkaçıkı kapa ını açın.



5. Sıkı anka ı tvarsacı karın.



6. Arka kapa ı kapatın.

235 Ka ıt Sıkı ması — Önlü Arkalı Denetleyin

Çıkı selesinde bir ka ıt sıkı ması var, çünkü kullanılan ka ıt önlü arkalı yazdırma birimi için çok dar.

1. Arkaçıkı kapa ını açın.



2. Sı kık anka ı dı ı karı n.



3. Arka kapa ı kapatı n.

4. Tepsi 2'deki dar ka ı dı daha geni bir ka ı tla de i tirin.

24x Ka ı t Sı kık ması — Denetle Tepsi <x>

Tepsi 1'de Sı kık ma

1. Tepsi 1'i dı arı ekin.



⚠ D KKAT: Yazı cı nı n ii sı cak olabilir. Sı cak bir yzeyin neden olabilece i bir yaralanma riskini azaltmak iin, dokunmadan nce yzeyin so uması nı bekleyin.

2. Sı kık mayı giderin.



3. Tepsiyi takın.



Tepsi 2'de Sıkkıma

1. Tepsi 2'yi dışarı çekin.



⚠ DKKAT: Yazıcı nın içi sıcak olabilir. Sıcak bir yüzeyin neden olabileceği bir yaralanma riskini azaltmak için, dokunmadan önce yüzeyin soğumasını bekleyin.

2. Sıkkımayı gidirin.



 **NOT:** Tüm kağıt parçalarını nçikarıldı ındaneminolun.

3. Tepsiyi takın.



251 Kağıt Sıkılması — Çok Amaçlı Besleyiciyi Denetleyin

1. Çok amaçlı besleyicideki kağıtları çıkarın.



2. Kağıtları ileri geri esnetip gevletin ve ardından havalandırın. Kağıtları katlamayın veya buruşturmayın. Kenarları düz bir yüzeyde düzeltin.



3. Kağıdı çok amaçlı besleyiciye yerleştirin.

4. Kağıt kılavuzunu kağıdın kenarına hafifçe dokunana kadar yazıcı nini içine doğru kaydırın.



Baskı Ortamı Seçme veya Yükleme ile ilgili Genel Kılavuzlar

- Nemli, kırık, kırık veya yırtık kağıtlara yazdırılmaya çalışılmamalıdır. Makine kağıt kılavuzlarını navedüyük baskı kalitesine yol açabilir.
- En yüksek baskı kalitesi için sadece yüksek kaliteli, fotokopi kağıdını kullanın.
- Üzerinde kabarıklar bulunan, tırtıklı veya çok pürüzsüz veya pürüzlü dokulu kağıtlar kullanılmaktan kaçınılmalıdır. Kağıtları saklayın.
- Kullanmaya hazır olana dek kağıtları ambalajında tutun. Kartonları yere değil, palet veya rafa yerleştirin.
- Paketlerinde olsun olması için, ortamlarını üzerine ağır nesnelere koymayın.
- Kağıtları nem veya kırılması ya da bükülmesine neden olabilecek diğer ortamlardan uzak tutun.
- Kullanılmayan kağıtları 15°C ile 30°C (59°F ile 86°F) arasındaki sıcaklıklarda muhafaza edin. Nispi nem %10 ile %70 arasında olmalıdır.

- Kağıtları saklarken, toz ve nemin kağıdı kirlenmesini önlemek için plastik kap veya çanta gibi neme karşı koruma sağlayan bir örtü kullanın.

Sıkkımları ve Hatalı Beslemeleri Önleme

Sıkkımları ve hatalı beslemelerin çoğunu aşağıdaki kurallara uyarak önleyebilirsiniz:

- Yazıcıyı ortam koşullarına uygun kağıtları kullanın. Daha fazla bilgi için, bkz., [Kağıt Yükleme](#).
- Kağıdı giriş teysisine doğru yüklendiğinden emin olun.
- Giriş teysisine ağırlık kağıt yüklemeyin.
- Yazdırma sırasında giriş teysisinden kağıt çıkarmayın.
- Kağıtları yüklemeye başlamadan önce esnetin, havalandırın ve düzleştirin.
- Kıvrık, nemli veya bükülmüş kağıt kullanmayın.
- Kağıdın yönünü yazıcıyı yönergelerine uygun şekilde ayarlayın.

Kağıt Sıkkımlarını Giderme

Bir kağıt sıkkıması durumunda tüm kağıt yolunu temizlemeniz önerilir.

 **DDKKAT:** Kağıt sıkkımlarını giderirken yaralanma riskini azaltmak için, dokunmadan önce yüzeyin soğumasını bekleyin.

Kağıt yolunda kağıt sıkkıması

1. Kağıdı çıkarmak için kuvvetlice çekin. Kağıda yazıcıyı içinde çok uzakta olduğu için ulaşamıyorsanız, yazıcıyı ön kapağını, yazıcıyı nsa tarafındaki düğmeye basıp kapağı aşağı indirerek çıkarın.

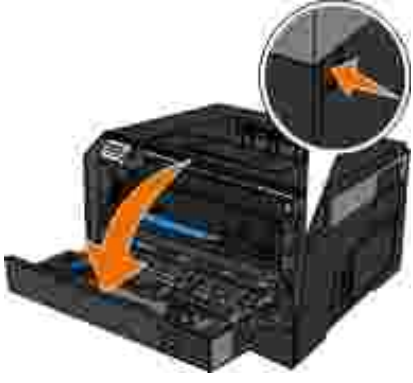

2. Toner kartu grubunu, toner kartu kolundan çekerek yazı cı dançı karı n.

 **NOT:** Toner kartu grubunun üzerindeki dü meye basmayı n.



 **D KKAT:** Yazı cı nı n içi sı cak olabilir. Sı cak bir yüzeyin neden olabilece i bir yaralanma riskini azaltmak için, dokunmadan önce yüzeyin so uması nı bekleyin.

3. Ka ı dı çekerekçı karı n.



4. Toner kartu u grubunu yazı cı ya takı n.



5. Ön kapa ı kapatı n.

Ka ıt sı k ı ması g oru lemiyor

Çok amaçlı besleyicinin yak ını nda

1. Çok amaçlı besleyicinin kapa ı nı aç ı n.



2. Ka ı d ı sı k ı ca tutup, yava a yazı cı danekin.



3. Çok amaçlı besleyicinin kapa ı nı kapat ı n.

Ka ıt giri tepsisinin yak ını nda

1. Ka ıt giri tepsisini ı kar ı n.



2. Ka ı d ı sı k ı ca tutup, yava a yazı cı danekin.



3. Kağıt giri tepsisini geri yerle tirin.



Çı kış selesiuzatı cı sını nyakını nda

1. Ön kapa ı açmak için yazı cı nı nsa tarafı ndaki kapak açma dü mesine bası n.



2. Kağı dı sını kca tutup, yava çayazı cı dançekin.

3. Ön kapa ı kapatı n.

Arkaçı kış ını nyakını nda

1. Arkaçı kış kapa ını açı n.



2. Kağıdı sıkıca tutup, yavaşça yazıcıdan çekin.



3. Arkaçığı kapağını kapatın.

Kağıt Sorunları

Kağıdı doğru yüklediğinizden emin olun.

Daha fazla bilgi için, bkz., [Kağıt Yükleme](#).

Yalnızca yazıcı için önerilen kağıtları kullanın.

Daha fazla bilgi için, bkz., [Yazdırma Ortamlarıyla İlgili Kurallar](#).

Birden çok sayfa yazdırırken, daha az miktarda kağıt yükleyin.

Daha fazla bilgi için, bkz., [Yazdırma Ortamlarıyla İlgili Kurallar](#).

Kağıdın buruşuk, yırtık veya hasarlı olmadığınıdan emin olun.

Kağıt sıkışması olup olmadığını kontrol edin.

Daha fazla bilgi için, bkz., [Kağıt Sıkışmalarını Giderme](#).

Yazdırma Sorunları

Toner düzeyini kontrol edin ve gerekiyorsa yeni bir kartu takın.

Daha fazla bilgi için, bkz., [Toner Kartu unu De i tirme](#).

Yazdırma hızı dü tünde bilgisayarını zda bellek kaynaklarını bo altın.

- Kullanılmayan tüm uygulamaları kapatın.
- Belgenizdeki grafik ve resimlerin boyutunu ve sayısını azaltın.
- Bilgisayarınıza ek RAM (*Random Access Memory* - Rasgele Eri imli Bellek) alma konusunu dü ünün.
- Sisteminizden nadiren kullandığınız fontları kaldırın.
- Yazıcı yazılımını kaldırıp yeniden kurun.
- Yazdırma Tercihleri ileti im kutusundan daha dü ük bir yazdırma kalitesi seçin.

Kayıtlı do ru yükledi inizden emin olun.

Daha fazla bilgi için, bkz., [Ka ıt Yükleme](#).

Yazdırma Kalitesi Sorunları

Karı la tını yazdırma sorunlarını çözümlerini bulmak için a a ıdaki bilgileri kullanın. Sorunu çözemedi iniz takdirde, support.dell.com adresinden Dell'e ba vurun. Yazıcı nızın parçaları ndan birisinin bir teknisyen tarafı ndan temizlenmesi veya de i tirilmesi gerekiyor olabilir.

Yazdırılan sayfa çok aç k.

- Toner Koyulu u¹ ayarı çok aç k.

- Yazıcı nın teknik özelliklerine uygun olmayan bir kâğıt kullanıyorsanız.
- Toner kartu unda toner az.
- Toner kartu u bozuk.

Aşağıdakileri deneyin:

- Yazdırılmaya göndermeden önce farklı bir Toner Koyuluk¹ ayarı seçin.
- Yeni bir paketten kâğıt yükleyin.
- Kaba finisyonlu dokulu kâğıt yüklemekten kaçınınız.
- Tepsilere yüklediğiniz kâğıdın nemli olmadığından emin olun.
- Toner kartu unu değiştirin.

Yazdırılan sayfa çok koyu veya art alan gri.

- Toner Koyuluk¹ ayarı çok koyu.
- Toner kartu u eskimiş veya bozuk.

Aşağıdakileri deneyin:

- Farklı bir Toner Koyuluk¹ ayarı seçin.
- Toner kartu unu değiştirin.

Sayfada beyaz çizgiler görünüyor.

- Yazdırma kafası merceği kirli.
- Toner kartu u bozuk.
- Isıtıcı ² bozuk.

Aşağıdakileri deneyin:

- Yazdırma kafası merceğini temizleyin.
- Toner kartu unu de iştirin.
- Isıtıcı ² de iştirin.

Sayfada kesikli yatay çizgiler var.

- Toner kartu u bozuk, boya veya yarı pranı olabilir.
- Isıtıcı ² yarı pranı veya bozuk olabilir.

Aşağıdakileri deneyin:

- Toner kartu unu de iştirin.
- Isıtıcı ² de iştirin.

Sayfada kesikli dikey çizgiler var.

- Toner kağıt üzerinde ısıtıcı madan önce leke yapmış .
- Toner kartu u bozuk.

A a ı dakileri deneyin:

- Ka ı t sertse, ba ka bir tepsiden veya çok amaçlı besleyiciden beslemeyi deneyin.
- Toner kartu unu de i tirin.

Sayfada düzensiz yazdı rı lımı yerler var.

- Ka ı t, yüksek nem nedeniyle nem emmi .
- Yazı cı nı n teknik özelliklerine uygun olmayan bir ka ı t kullanı yorsunuz.
- Isıtı a² yı pranmı veya bozuk.

A a ı dakileri deneyin:

- Ka ı t tepsisine yeni bir paketten ka ı t yükleyin.
- Kaba finisyonlu dokulu ka ı t yüklemekten kaçın n.
- Ka ı t Türüayarı nı n tepsiye yüklü ka ı tla aynı oldu undan emin olun.
- Isıtı aı² de i tirin.

Transparan yazdı rma kalitesi kötü. (Yazdı rı lan sayfada aç k veya koyu lekeler var, toner da ı lımı veya yatay ya da dikey eritler görülüyor).

- Yazı cı nı n teknik özelliklerine uygun olmayan bir transparan kullanı yorsunuz.
- Ka ı t Türüayarı Transparan de il.

A a ı dakileri deneyin:

- Yalnızca Dell tarafından önerilen transparenları kullanın.
- Kağıt Türü ayarını n Transparen oldu undan emin olun.

Sayfada toner benekleri var.

- Toner kartu u bozuk.
- Isıtıcı 2 yı pranımı veya bozuk.
- Kağıt yolunda toner var.

Aşağıdakileri deneyin:

- Toner kartu unu de i tirin.
- Isıtıcı 2 de i tirin.
- Servisçayı n.

Sayfaları aldı ını zda toner kağıttan kolayca çıkıyor.

- Kullandığınız kağıt veya özel ortam için Kağıt Dokusu ayarı yanlış .
- Kullandığınız kağıt veya özel ortam için Kağıt Ağırlık ayarı yanlış .
- Isıtıcı 2 yı pranımı veya bozuk.

Aşağıdakileri deneyin:

- Kağıt Dokusu ayarını n tepsiyeye yüklü kağıtla aynı oldu undan emin olun.

- Kağıt Ağırlığı ayarını doğru şekilde girin.
- İstiyi 2 de iştirin.

Yazdırma yolu ile de iştir.

- Toner kartu u bozuk.
- Toner kartu unu de iştirin.

Sayfada hayalet resimler var.

- Kağıt Türü ayarı hatalı .
- Toner düzeyi düşük.

Aşağıdakileri deneyin:

- Kağıt Türü ayarını n tepsiyeye yüklü kağıtla aynı olduğundan emin olun.
- Toner kartu unu de iştirin.

Sayfanın yalnızca bir tarafına yazdırılmıyor.

- Toner kartu u doğru şekilde takılmıyor .
- Toner kartu unu çıkarın ve geri takın.

Marjlar yanlış .

- Kağıt Boyutu ayarı hatalı .

- Kağıt Boyutu ayarını n tepsiyeye yüklediğiniz kağıtla aynı olduğundan emin olun.

Çarpık (uygun olmayan bir şekilde) yazdırıyor.

- Seçili tepsideki kılavuzlar tepsiyeye yüklenen kağıt için doğru konumda değil.
- Çok amaçlı besleyicinin kılavuzları besleyiciye yüklenen kağıt boyutu için doğru konumda değil.

Aşağıdakileri deneyin:

- Tepsideki kılavuzları kağıdın kenarlarına yaslanacak şekilde hareket ettirin.
- Çok amaçlı besleyicinin kılavuzlarını kağıdın kenarlarına yaslanacak şekilde hareket ettirin.

Yazdırılan sayfalar beyaz.

- Toner kartu u boş veya bozuk.
- Toner kartu unu değiştirin.

Yazdırılan sayfalar tamamen siyah.

- Toner kartu u bozuk.
- Yazıcı nızın servise ihtiyacı var.

Aşağıdakileri deneyin:

- Toner kartu unu değiştirin.

- Servisçanın.

Kayıt yazdırılırken ve seleye çıkarken kötü bir şekilde kırılıyor.

- Kullandığınız kağıt veya özel ortam için Kağıt Dokusu uyarı yanlı.
- Kağıt Dokusu uyarısını tepsiye yüklü kağıtla aynı olduğundan emin olun.
- ¹ Daha fazla bilgi için, bkz., [Kalite Modu](#).
- ² Isıtıcıyı deşirmesi için bir servis teknisyeni çağırın.

Sık Sorulan Sorular (SSS): Mac OS® Özellikleri, Sorunları , Çözümleri

Bu belgede yazdırma, yazıcı yazılımları ve yazılımların Macintosh işletim Sistemi (OS) ile nasıl etkiletiği ile ilgili yaygın soruların cevapları verilmektedir. Yazıcı yazılımlarını ve bilgisayar sistemini güncel tutulması yazdırma sorunlarınızı en aza indirmenizi ve yazıcı nızdan ve Mac OS'unuzdan en iyi sonuçları elde etmenizi sağlar. Yazıcı yazılımlarını güncel tutmak için, yazıcı nın üreticisinin web sitesini ziyaret edin ve en yeni Web paketini indirin. Mac OS'unuzu güncel tutmak için, <http://www.info.apple.com/support/downloads.html> adresinden güncellemeleri düzenli aralıklarla kontrol edin.

Mac OS X Özellikleri

Neden bazı uygulamalar beklenen sayıda kopya baskısını yapmıyor?

Bazı uygulamalar birden fazla kopya baskısını farklı yönetirler. Microsoft Word ve Adobe Reader'ın bazı sürümleri bir işin birden fazla kopyasını çok sayfalı iş olarak değerlendirirler. Bu uygulamalar kullanıcılar tarafından birden fazla kopya yazdırılırken amaçlarıdaki özellikler beklenen şekilde çalışmaz.

Özellikler	Hatalı çalışma
Kopyalar Arasında Ayırma Sayfaları	Yalnızca tüm yazdırma işi bitirildikten sonra bir ayırma sayfası eklenir.
Önlü Arkalı / Ki Yüze Yazdırma	Kopyalar aynı sayfaya yazdırılabilir.
Bir Yaprakta Birden Fazla Sayfa	Kopyalar aynı sayfaya yazdırılabilir.

Özellikler	Hatalı çalı ma
Baskı Kontrol	Tüm kopyalar yazdı rı lmadan önce kontrol edilebilir.

Bir PDF dosyası nı n bu özellikleri kullanmadan birden fazla kopyası nı yazdı rmak için, Apple Preview veya Adobe Acrobat Reader 5 kullanı n.

A yazı cı ları nı nası l yönetece im?

A yazı cı ları nı zı yönetmek için MarkVision™ Professional kullanı n. Bu uygulama Macintosh MarkVision uygulaması nı n yerini alı r ve Mac OS X ve daha üst sürümleriyle uyumludur.

Mac OS X Bilinen Sorunlar ve Çözümleri

Özel ka ıt boyutları na baskı yapmak için belgemi nası l biçimlendirece im?

Ka ıt Boyutu menüsüne bir özel ka ıt boyutu eklemek için Sayfa Ayarları ileti im kutusunu kullanı n.

Mac OS X, sürüm 10.4 için:

1. Dosya → Sayfa Düzeni'ni seçin.
2. Ka ıt Boyutu açılı r menüsünden, Özel Boyut ö esini seçin
3. Özel Ka ıt Boyutları penceresinde, yeni bir ka ıt boyutu olu turmak için + dü mesine tı klayı n.
4. Ekranı açılan listede, özel ka ıt boyutunu adlandı rmak için Ba lı kısı z dü mesine çift tı klayı n.
5. Özel ka ıt boyutunun ka ıt boyutu ve marjları nı girin.
6. Sayfa Düzeni ileti im kutusunu açmak için Tamam dü mesine tı klayı n.
7. Ka ıt Boyutu açılı r menüsünden, olu turdu unuz özel ka ıt boyutunu seçin.
8. Tamam dü mesine tı klayı n.

Mac OS X, sürüm 10.3 için:

1. Dosya → Sayfa Düzeni'ni seçin.
2. Ayarlar açılır menüsünden, Özel Kağıt Boyutu ayarını seçin.
3. Yeni dümesine tıklayın ve özel kağıt boyutuyla ilgili bilgileri girin.
4. Kaydet'eti tıklayın.



NOT: Tamam dümesine tıklamadan *önce* Kaydet'eti tıklamanızı veya Ayarlar açılır menüsünde Sayfa Özellikleri'ne gitmeniz gerekir.

5. Ayarlar açılır menüsünde, Sayfa Özellikleri'ni seçin.
6. Kağıt Boyutu açılır menüsünden, özel kağıt boyutunu seçin.

Yeni eklenen özel kağıt boyutu, "Biçim" menüsündeki seçimden başımsız olarak her baskı için kullanılabilir bir seçenektir. Baskıları için özel kağıt kullanmanın bir diğer yolu Baskı İletim kutusunun Kağıt Besleme penceresinin "Tümü" açılır menüsünden özel kağıt içeren kaynağı seçmektir.

Ekran fontları neden veriliyor?

PostScript fontlar yazıcıda saklanırlar. Ele alınan ekran fontları PostScript fontları kullanan belgeler basmanızı sağlar.

Bazı ekran fontları neden birden fazla var?

Yazıcıdaki fontlar Apple tarafından tedarik edilen fontlarla aynı değildir. Dell yazıcı fontlarınıza ele alınan ekran fontları temin etmektedir. Bu fontları kullanarak baskı çıktısını ekranda gördüğünüz gibi olmasını sağlayabilirsiniz.

Ekran fontları nasıl yüklenir?

Kullanmak istediğiniz fontları /Users/Shared/Dell/Screen Fonts klasöründen ana dizininizdeki veya açılır diskinin kökündeki Library/Fonts klasörüne kopyalayın. Mac OS X üzerindeki önceden yüklü fontları çoğu /System/Library/Fonts klasöründe bulunduğundan, yeni fontları aynı zamanda mevcut fontları taşımadan bu iki konumdan birine yerleştirebilirsiniz. Sistem fontları önce açılır diskinin kökündeki Library klasöründe ve ardından /System/Library klasöründe arayacaktır.

Veri modu TBCP iken nasıl bir harici yazdırma sunucusu kullanabilirim (harici yazdırma

sunucularını destekleyen yazıcılar için)?

Veri Modu ayarlarını kontrol edin:

1. Web tarayıcınızı yazdırma sunucusunun IP adresini girin.
2. Web sayfasının solundaki menülerden, Yapılandırma'yı seçin.
3. Sağdaki yapılandırma seçenekleri listesinden, AppleTalk'u seçin.
4. AppleTalk sayfasında, Geliştirici Ayarları seçin.
5. AppleTalk Geliştirici Ayarlar sayfasında, Veri Modu açılır menüsünü görüntüleyin. Menü IOP/EOP olarak ayarlanmışsa, değiştirmeyin. TBCP olarak ayarlanmışsa, Raw (Ham) Moduna geçirin.

Servis Çatırma

Servis çatırmadan önce, aşağıdakileri kontrol edin:

- Elektrik kablosu yazıcıya takılmış mı?
- Elektrik kablosu doğru topraklanmış bir prize mi takılmış?
- Yazıcındaki bilgisayarın zayıf veya aşırı yüklenmiş mi?
- Tüm diğer aygıtlar yazıcıya bağlı ve açılmış mı?
- Elektrik prizi herhangi bir anahtarla kapatılmış mı?
- Bir sigorta mı atmış?
- Bölgenizde bir elektrik kesintisi olmuş mu?

- Yazıcı nı z d a bir toner kartu u takılı mı ?
- Yazıcı nı n kapa ı do ru kapatılı mı ?

Yazıcı nı zı kapatı p y eniden açmayı deneyin. Yazıcı nı z hala do ru çalı mı yorsa, servis ça ır ın. Yazdı rabiliyorsanı z, yazıcı nı zı n model türünü ve servis temsilcisinin ihtiyaç duyabilece i di er bilgileri içeren bir menü ayarları sayfası yazdı rmak için, Menü dü mesine  bası n.

Daha fazla bilgi için, support.dell.com adresinden Dell'e ba vurun.

Spesifikasyonlar

- [Genel Bakı](#)
- [Çevresel Özellikler](#)
- [Öykünme, Uyumluluk ve Ba lanabilirlik](#)
- [letim Sistemi Deste i](#)
- [MIB Uyumlulu u](#)
- [Yazdırma Ortamlarıyla İlgili Kurallar](#)
- [Ortam Türleri ve Boyutları](#)
- [Font Özeti](#)
- [Kablolar](#)
- [Onaylar](#)

Genel Bakı

	2330d/2350d	2330dn/2350dn
Temel bellek	32 MB	32 MB
Maksimum bellek	160 MB	288 MB
Ba lanı lar	Paralel USB 2.0	Paralel USB 2.0 10/100/1000 Ethernet
Yazdırma kartu u verimi yazdırma alanı nı yaklaşık %5'inin mürekkeple dolu olaca ı varsayımıyla hesaplanmı tır ¹	2.000 sayfa	2.000 sayfa
Görev çevrimi (ortalama)	700 sayfa/ay	700 sayfa/ay
Görev çevrimi (maksimum)	50.000 sayfa/ay ²	60.000 sayfa/ay ³
Yazıcı nı nömrü	120.000 sayfa	120.000 sayfa

¹Toner verimi hesaplaması , ISO/IEC 19752 test yöntemine uygun olarak, % 5 yazdırma alanı yla baskı temelinde hesaplanmı tır. Verim, kullanım ve çevre artları na ba lı olarak de i ebilir.

² Yalnızca Dell 2330d/dn Laser Printer modelleri için.

³ Yalnızca Dell 2350d/dn Laser Printer modelleri için.

Çevresel Özellikler

Durum	Sıcaklık	Bağıl Nem (yoğunlaşma)	Ortama
Çalışma	16 - 32°C (60 - 90°F)	%8 - 80	0 - 2.500 M (8.200 feet)
Saklama	0 - 40°C (32 - 104°F)	%8 - 80	
Nakliye	-20 - 40°C (-4 - 104°F)	%8 - 95	0.25 atmosfer basıncı (e derisi: 10.300 M; 34.000 feet)

Öykünme, Uyumluluk ve Bağlanabilirlik

Öykünmeler	<ul style="list-style-type: none">• PostScript 3• HBP• PCL 5e• PCL 6• PPDS
Uyumluluk	<ul style="list-style-type: none">• Windows 7• Microsoft® Windows® Server 2008• Microsoft® Windows® Server 2008 R2• Windows Vista™• Windows XP• Windows Server 2003• Windows 2000• Debian GNU/Linux 4.0, 5.0• Linspire• Ubuntu 7.1.0, 8.0.4, 8.0.4 LTS, 9.04• Red Flag Linux® Desktop 5.0, 6.0• Red Hat Enterprise Linux WS 3, 4, 5• SUSE LINUX Enterprise Server 8, 9, 10, 11.0• SUSE Linux Enterprise Desktop 10, 11.0• open SUSE Linux 10.2, 10.3, 11, 11.1• Linpus LINUX Desktop 9.2, 9.3• HP-UX 11.11, 11.23, 11.31• Macintosh® OS® X
Bağlantılar	<ul style="list-style-type: none">• Paralel• USB• 10/100/1000 Ethernet (yalnızca yazıcıları için)

İletim Sistemi Desteği

Yazıcılarımızın desteklediği işletim sistemlerini destekler:

- Windows 7
- Microsoft Windows Server 2008
- Microsoft Windows Server 2008 R2
- Windows Vista
- Windows XP
- Windows Server 2003
- Windows 2000
- Debian GNU/Linux 4,0
- Linspire
- Ubuntu 7.1.0, 8.0.4, 8.0.4 LTS
- Red Flag Linux Desktop 5,0, 6,0
- Red Hat Enterprise Linux WS 3, 4, 5
- SUSE LINUX Enterprise Server 8, 9, 10
- SUSE Linux Enterprise Desktop 10
- open SUSE Linux 10,2, 10,3, 11
- Linpus LINUX Desktop 9.2, 9.3

- HP-UX 11.11, 11.23, 11.31

- Macintosh OS X

MIB Uyumlulu u

Bir Yönetim Bilgi Tabanı (Management Information Base/MIB) a aygı tları (örne in, adaptörler, köprüler, yönlendiriciler ve bilgisayarlar) hakkı nda bilgi içeren bir veritabanı dır. Bu bilgiler, a yöneticilerine a ı yönetmelerinde yardımcı olur (performans analizi, yo unluk, hatalar vb...). Bu yazı cı sektördeki standart MIB spesifikasyonları yla uyumludur ve bu sayede Dell OpenManage™, IT Assistant, Hewlett-Packard OpenView, CA Unicenter, Hewlett-Packard Web JetAdmin, Lexmark MarkVision Professional ve benzeri yazı cı ve a yönetim yazı lı m sistemleri tarafı ndan tanı nabilir ve yönetilebilir.

Yazdı rma Ortamları yla İlgili Kurallar

Do ru ka ıt veya ba ka ortam seçimi yazdı rma sorunları nı azaltı r. En iyi yazdı rma kalitesi için, dü ündü ünüz ka ıt veya özel ortamları büyük miktarlarda satı n almadan önce deneme yapı n.

 **DDKKAT:** Ürününüz yazdı rma ortamı nı ı sı tan bir yazdı rma prosesi kullanı r ve ı sı nma bazı ortamları n emisyon yayması na neden olabilir. Muhtemel zararlı emisyonları n önüne geçmel için, kullanı m kılavuzunda do ru yazdı rma ortamı seçimi ile ilgili bölümü anlamayı z gerekir.

- 20 lb (70 g/m²) a ı rlı ı nda fotokopi ka ı dı kullanı n.
- Lazer yazı cı lar için tasarlanmı ş transparanları kullanı n.
- Lazer yazı cı lar için tasarlanan ka ıt etiketleri kullanı n.
- 24 lb (90 g/m²) a ı rlı ı nda bond ka ı dı ndan yapı lmı ş zarfları kullanı n. Ka ıt sı kıl maları nı azaltmak için, a a ı da belirtilen türde zarfları kullanmayı n:
 - o A ı rı bükülmü ş .
 - o Birbirine yapı mı ş .
 - o Penceresi, deli i, kesik parçası veya kabartması bulunan.

o Metal kopçalı , telle ba lı veya katlanabilen metal çubukları .

o Damgapuluyapı tırılımlı .

o Kapa ı kapatılımlı kenaçıkta yapı kanı olan.

- En fazla 163 g/m² a ırlı ında ve en az 3x5 inç (76.2x127 mm) boyutunda stok kartı kullanı n.

Ortam Türleri ve Boyutları

Kaynak	Ortamlar ve Boyut	Türler	A ırlık	Kapasite ¹ (Sayfa)
250-yapraklı k standart tepsi (Tepsi 1)	A4, A5, A6 ² , JIS B5, Letter, Legal, Executive, Folio, Statement, Universal Minimum besleme boyutu: 105 mm x 148 mm (4.13 x 5.82 inç) Maksimum besleme boyutu: 216 x 356 mm (8.5 x 14 inç)	Ka ıt Ka ıt etiketler ³ Saydam ortamlar	60–90 g/m ² (16–24 lb)	250 yaprak ka ıt 50 ka ıt etiket ⁴ 50 transparan
ste eba lı 550-yapraklı k tepsi(Tepsi 2)	A4, A5, JIS B5, Letter, Legal, Executive, Folio, Statement, Universal Minimum besleme boyutu: 149mm x 210mm (5,86 x 8,26 inç) Maksimum besleme boyutu: 216 x 356mm	Ka ıt Ka ıt etiketler ³	60–90 g/m ² (16–24 lb)	550 yaprak ka ıt 50 ka ıt etiket ⁴

¹ Kapasite, aksi belirtilmedi i sürece, 75 g/m² (20 lb) ka ıt veya özel ortam temel alı narak hesaplanmı tır.

² A6 yalnızca uzun grenli ka ıtlar için desteklenir.

³ Tek yüzlü ka ıt etiketler yalnızca arada bir kullanı m için desteklenir. Ayda 20 veya daha az ka ıt etiket sayfası na yazdı rmanı z önerilir. Vinil etiketler, ilaç etiketleri veya çift yüzlü etiketler desteklenmez.

⁴ Kapasite özel ka ıt türlerinde dü ebilir.

⁵ Universal ka ıt boyutununun 210 x 279mm (8.3 x11 inç) veya daha büyük ka ıt boyutları için arkalı önlü yolunda sını rlı deste i vardır.

Kaynak	Ortamlar ve Boyut (8,5 x 14 inç)	Türler	A ı r l ı k	Kapasite ¹ (Sayfa)
Çok Amaçlı Besleyici NOT: Çok amaçlı besleyiciyi kullanarak stok kartı na yazdı rı rken, arkaç ı k ı a ı n.	A4, A5, A6 ² , JIS B5, Letter, Legal, Executive, Folio, Statement, Universal, 7 3/4 Zarf, 9 Zarf, 10 Zarf, B5 Zarf, C5 Zarf, DL Zarf, Di er Zarf Minimum besleme boyutu: 76.2 x 127 mm (3.9 x 4.9 inç) Maksimum ka ı t boyutu (Evrensel boyut): 216 x 356 mm (8.5 x 14 inç) Maksimum ka ı t boyutu (Di er boyut): 216 x 356 mm (8.5 x 14 inç)	Ka ı t Ka ı t etiketler ³ Saydam ortamlar Stok kartı Zarflar	60–163 g/m ² (16–43 lb)	50 yaprak ka ı t 15 ka ı t etiket ⁴ 10 transparan 10 yaprak stok kartı 7 zarf
Önlü arkalı (çift yüze yazdırma)	A4, Folio, Letter, Legal, Oficio (Mexico), Universal ⁵	Yalnızca ka ı t	60–90 g/m ² (16–24 lb)	Uygulanamaz

¹ Kapasite, aksi belirtilmedi i sürece, 75 g/m² (20 lb) ka ı t veya özel ortam temel alı narak hesaplanmı tır.

² A6 yalnızca uzun grenli ka ı tlar için desteklenir.

³ Tek yüzlü ka ı t etiketler yalnızca arada bir kullanı m için desteklenir. Ayda 20 veya daha az ka ı t etiket sayfası na yazdırmanı z önerilir. Vinil etiketler, ilaç etiketleri veya çift yüzlü etiketler desteklenmez.

⁴ Kapasite özel ka ı t türlerinde dü ebilir.

⁵ Universal ka ı t boyutununun 210 x 279mm (8.3 x11 inç) veya daha büyük ka ı t boyutları için arkalı önlü yolunda sını rlı deste i vardır.

Font Özeti

Fontlar/Seçenekler	2330d/2330d+	2330dn//2330dn+
Font Yükleme Aç ı klaması	Hafif (8.31M01)	Hafif (8.31M01)
PCL Bit E lemli	2	2
PCL Ölçeklenebilir	89	89
PS Ölçeklenebilir	89	89

PCL Font Listesi

Font Adı	PCL XL Font Adı	Bite İlem/Ölçeklenebilir
Courier	Courier	S
Courier Italic	Courier It	S
Courier Bold	Courier Bd	S
Courier Bold Italic	Courier BdIt	S
CG Times	CG Times	S
CG Times Bold Italic	CG Times BdIt	S
Univers Medium	Univers Md	S
Univers Medium Italic	Univers MdIt	S
Univers Bold	Univers Bd	S
Univers Bold Italic	Univers BdIt	S
Times New Roman	TimesNewRmn	S
Times New Roman Italic	TimesNewRmn It	S
Times New Roman Bold	TimesNewRmn Bd	S
Times New Roman Bold Italic	TimesNewRmn BdIt	S
Arial	Arial	S
Arial Italic	Arial It	S
Arial Bold	Arial Bd	S
Arial Bold	Italic Arial BdIt	S
Letter Gothic	LetterGothic	S
Letter Gothic Italic	LetterGothic It	S
Letter Gothic Bold	LetterGothic Bd	S
Univers Condensed Medium	Univers CdMd	S
Univers Condensed Medium	Italic Univers CdMdIt	S
Univers Condensed Bold	Univers CdBd	S

Font Adı	PCL XL Font Adı	Bite lem/Ölçeklenebilir
Univers Condensed Bold	Italic Univers CdBdIt	S
Garamond Antiqua	Garamond Antiqua	S
Garamond Kursiv	Garamond Krsv	S
Garamond Halbfett	Garamond Hlb	S
Garamond Kursiv Halbfett	Garamond KrsvHlb	S
CG Omega	CG Omega	S
CG Omega Italic	CG Omega It	S
CG Omega Bold	CG Omega Bd	S
CG Omega Bold Italic	CG Omega BdIt	S
Antique Olive	AntiqOlive	S
Antique Olive Italic	AntiqOlive It	S
Antique Olive Bold	AntiqOlive Bd	S
Albertus Medium	Albertus Md	S
Albertus Extra Bold	Albertus Xb	S
Clarendon Condensed Bold	Clarendon CdBd	S
Marigold	Marigold	S
Coronet	Coronet	S
Helvetica	Helvetica	S
Helvetica Italic	Helvetica It	S
Helvetica Bold	Helvetica Ob	S
Helvetica Bold Italic	Helvetica BdOb	S
Helvetica Narrow	Helvetica Nr	S
Helvetica Narrow Italic	Helvetica NrOb	S
Helvetica Narrow Bold	Helvetica NrBd	S
Helvetica Narrow Bold Italic	Helvetica NrBdOb	S
Palatino Roman	Palatino Rmn	S

Font Adı	PCL XL Font Adı	Bite lem/Ölçeklenebilir
Palatino Italic	Palatino It	S
Palatino Bold	Palatino Bd	S
Palatino Bold Italic	Palatino BdIt	S
ITC Bookman Light	ITCBookman Lt	S
ITC Bookman Light Italic	ITCBookman LtIt	S
ITC Bookman Demi	ITCBookman Db	S
ITC Bookman Demi Italic	ITCBookman DbIt	S
ITC Avant Garde Book	ITCAvantGard Bk	S
ITC Avant Garde Book Oblique	ITCAvantGardBkOb	S
ITC Avant Garde Demi	ITCAvantGard Db	S
ITC Avant Garde Demi Oblique	ITCAvantGardDbOb	S
Century Schoolbook Roman	NwCentSchlbk Rmn	S
Century Schoolbook Italic	NwCentSchlbk It	S
Century Schoolbook Bold	NwCentSchlbk Bd	S
Century Schoolbook Bold Italic	NwCentSchlbkBdIt	S
ITC Zapf Chancery Medium Italic	ZapfChanceryMdIt	S
CourierPS	CourierPS	S
CourierPS Oblique	CourierPS Ob	S
CourierPS Bold	CourierPS Bd	S
CourierPS Bold Oblique	CourierPS BdOb	S
Times Roman	Times Rmn	S
Times Italic	Times It	S

Font Adı	PCL XL Font Adı	Bite lem/Ölçeklenebilir
Times Bold	Times Bd	S
Times Bold Italic	Times BdlT	S
Helvetica Light	Helvetica Lt	S
Helvetica Light Oblique	Helvetica LtOb	S
Helvetica Black	Helvetica Blk	S
Helvetica Black Oblique	Helvetica BlkOb	S
Line Printer 16	Line Printer xxx	B
POSTNET Barkodu	POSTNET BARKODU	B
C39 Narrow		S
C39 Regular		S
C39 Wide		S
OCR-A		S
OCR-B		S
Wingdings		S
Simge		S
SymbolIPS		S
ITC Zapf Dingbats		S

Yerle ik PCL Simge Setleri

Simge Seti Adı	
Latin 1	Legal Windows 3.0 Latin 1 Windows 98 Latin 1 ISO 8859-1 Latin 1 (ECMA-94) ISO 8859-15 Latin 9 PC-8 Kod Sayfası 437 PC-8 Omega Danca/Norveççe PC-850 Çok Dilli PC-858 Çok Dilli Avro PC-860 Portekiz PC-861 zlanda PC-863 Kanada Fransı zcası PC-865 Nordik PC-1004 Omega OS/2 ABICOMP Brezilya/Portekizce ABICOMP Uluslararası Roman-8 Roman-9 Roman Extension PS Metin Macintosh Metin DeskTop Ventura International
Latin 2	Windows 98 Latin 2 ISO 8859-2 Latin 2 PC-852 Latin 2 PC-8 Polish Mazovia PC-8 PC Nova
Latin 5	Windows 98 Latin 5

Simge Seti Adı	
	ISO 8859-2 Latin 9 PC-857 Latin 5 (Türkçe) PC-853 Latin 3 (Türkçe) PC-8 Türkçe (437T) Türkçe-8
Latin 6	Windows 98 Latin 6 (Baltık) ISO 8859-10 Latin 6 PC-775 Baltık (PC-8 Latin 6)
Kril	Windows 98 Kril ISO 8859-5 Latin/Kril PC-866 Kril PC-855 Kril Rusça-GOST PC-8 Bulgarca Ukraynaca
Yunanca	Windows 98 Yunanca ISO 8859-7 Latin/Yunanca PC-869 Yunanistan PC-851 Yunanistan PC-8 Latin/Yunanca PC-8 Yunanca Alternatif Yunanca-8
Özel	Ventura Mat PS Mat Mat-8 Pi Fontu Microsoft Yayıncılık PC-911 Katakana POSTNET Barkodu

Simge Seti Adı	
	OCR-A OCR-B C39 Bar Kodu (Büyük Harf) C39 Bar Kodu (artı Küçük Harf) C39 Bar Kodu (artı İnsan Tarafından Okunabilir) Simge Wingdings Ventura ITC Zapf Dingbats PS ITC Zapf Dingbats PCL ITC Zapf Dingbats
7-bit ISO	ISO 4: İngilizce ISO 6: ASCII ISO 11: Adlar için İsveççe ISO 15: İtalyanca ISO 17: İspanyolca ISO 21: Almanca ISO 60: Norveççe sürüm 1 ISO 69: Fransızca ISO 2: IRV (Uluslararası Referans Sürümü) ISO 25: Fransızca ISO : Almanca ISO 14: JIS ASCII ISO 57: Çince ISO 10: İsveççe ISO : İspanyolca ISO 85: İspanyolca ISO 16: Portekizce ISO 84: Portekizce ISO 61: Norveççe sürüm 2

PS Font Listesi

PostScript Font Adı	Desteklenen Karakter Setleri
AlbertusMT	L1
AlbertusMT-Italic	L1
AlbertusMT-Light	L1
AntiqueOlive-Roman	L1, L2, L5, L6
AntiqueOlive-Italic	L1, L2, L5, L6
AntiqueOlive-Bold	L1, L2, L5, L6
AntiqueOlive-Compact	L1, L2, L5, L6
ArialMT	L1, L2, L5, L6, Cyr, Grk
Arial-ItalicMT	L1, L2, L5, L6, Cyr, Grk
Arial-BoldMT	L1, L2, L5, L6, Cyr, Grk
Arial-BoldItalicMT	L1, L2, L5, L6, Cyr, Grk
AvantGarde-Book	L1, L2, L5, L6
AvantGarde-BookOblique	L1, L2, L5, L6
AvantGarde-Demi	L1, L2, L5, L6
AvantGarde-DemiOblique	L1, L2, L5, L6
Bookman-Light	L1, L2, L5, L6
Bookman-LightItalic	L1, L2, L5, L6
Bookman-Demi	L1, L2, L5, L6
Bookman-DemiItalic	L1, L2, L5, L6
Coronet-Regular	L1, L2, L5, L6
Courier	L1, L2, L5, L6
Courier-Oblique	L1, L2, L5, L6
Courier-Bold	L1, L2, L5, L6
Courier-BoldOblique	L1, L2, L5, L6
Garamond-Antiqua	L1, L2, L5, L6
Garamond-Kursiv	L1, L2, L5, L6
Garamond-Halbfett	L1, L2, L5, L6
Karakter Seri Kı saltmaları : L1 = Latin 1; L2 = Latin 2; L5 = Latin 5; L6 = Latin 6; Cyr = Kiril; Grk = Yunanca.	

PostScript Font Adı	Desteklenen Karakter Setleri
Garamond-KursivHalbfett	L1, L2, L5, L6
Helvetica	L1, L2, L5, L6
Helvetica-Oblique	L1, L2, L5, L6
Helvetica-Bold	L1, L2, L5, L6
Helvetica-BoldOblique	L1, L2, L5, L6
Helvetica-Light	L1
Helvetica-LightOblique	L1
Helvetica-Black	L1
Helvetica-BlackOblique	L1
Helvetica-Narrow	L1, L2, L5, L6
Helvetica-Narrow-Oblique	L1, L2, L5, L6
Helvetica-Narrow-Bold	L1, L2, L5, L6
Helvetica-Narrow-BoldOblique	L1, L2, L5, L6
Intl-CG-Times	L1, L2, L5, L6, Cyr, Grk
Intl-CG-Times-Italic	L1, L2, L5, L6, Cyr, Grk
Intl-CG-Times-Bold	L1, L2, L5, L6, Cyr, Grk
Intl-CG-Times-BoldItalic	L1, L2, L5, L6, Cyr, Grk
Intl-Courier	L1, L2, L5, L6, Cyr, Grk
Intl-Courier-Oblique	L1, L2, L5, L6, Cyr, Grk
Intl-Courier-Bold	L1, L2, L5, L6, Cyr, Grk
Intl-Courier-BoldOblique	L1, L2, L5, L6, Cyr, Grk
Intl-Univers-Medium	L1, L2, L5, L6, Cyr, Grk
Intl-Univers-MediumItalic	L1, L2, L5, L6, Cyr, Grk
Intl-Univers-Bold	L1, L2, L5, L6, Cyr, Grk
Karakter Seri Kı saltmaları : L1 = Latin 1; L2 = Latin 2; L5 = Latin 5; L6 = Latin 6; Cyr = Kiril; Grk = Yunanca.	

PostScript Font Adı	Desteklenen Karakter Setleri
Intl-Univers-BoldItalic	L1, L2, L5, L6, Cyr, Grk
LetterGothic	L1, L2, L5, L6
LetterGothic-Slanted	L1, L2, L5, L6
LetterGothic-Bold	L1, L2, L5, L6
LetterGothic-BoldSlanted	L1, L2, L5, L6
Marigold	L1
NewCenturySchlbk-Roman	L1, L2, L5, L6
NewCenturySchlbk-Italic	L1, L2, L5, L6
NewCenturySchlbk-Bold	L1, L2, L5, L6
NewCenturySchlbk-BoldItalic	L1, L2, L5, L6
Optima	L1, L2, L5, L6
Optima-Italic	L1, L2, L5, L6
Optima-Bold	L1, L2, L5, L6
Optima-BoldItalic	L1, L2, L5, L6
Palatino-Roman	L1, L2, L5, L6
Palatino-Italic	L1, L2, L5, L6
Palatino-Bold	L1, L2, L5, L6
Palatino-BoldItalic	L1, L2, L5, L6
Simge	metin-di i font
Times-Roman	L1, L2, L5, L6
Times-Italic	L1, L2, L5, L6
Times-Bold	L1, L2, L5, L6
Times-BoldItalic	L1, L2, L5, L6
TimesNewRomanPSMT	L1, L2, L5, L6, Cyr, Grk
TimesNewRomanPS-ItalicMT	L1, L2, L5, L6, Cyr, Grk
TimesNewRomanPS-BoldMT	L1, L2, L5, L6, Cyr, Grk
TimesNewRomanPS-BoldItalicMT	L1, L2, L5, L6, Cyr, Grk
Karakter Seri Kı saltmaları : L1 = Latin 1; L2 = Latin 2; L5 = Latin 5; L6 = Latin 6; Cyr = Kril; Grk = Yunanca.	

PostScript Font Adı	Desteklenen Karakter Setleri
Univers	L1, L2, L5, L6
Univers-Oblique	L1, L2, L5, L6
Univers-Bold	L1, L2, L5, L6
Univers-BoldOblique	L1, L2, L5, L6
Univers-Condensed	L1, L2, L5, L6
Univers-CondensedOblique	L1, L2, L5, L6
Univers-CondensedBold	L1, L2, L5, L6
Univers-CondensedBoldOblique	L1, L2, L5, L6
Wingdings-Regular	metin-di i font
ZapfChancery-MediumItalic	L1, L2, L5, L6
ZapfDingbats	metin-di i font
Karakter Seri Kı saltmaları : L1 = Latin 1; L2 = Latin 2; L5 = Latin 5; L6 = Latin 6; Cyr = Kiril; Grk = Yunanca.	

Kablolar

Yazıcı nı zı naraba lantı kablosu a a ı daki artlara uygun olmalı dır:

Ba lantı	Kablo sertifikasyonu
USB	USB 2.0
Paralel	IEEE-1284
10/100/1000 Ethernet	CAT-5E

Onaylar

USB-IF

Ek

- [Dell Teknik Destek İkesi](#)
- [Dell ile Ba lantı Kurma](#)
- [Garanti ve ade Politikası](#)

Dell Teknik Destek İkesi

Teknisyenler tarafı ndan verilen teknik destek, sorun giderme sürecinde mü terinin i birli ini ve katı lı mı nı gerektirir; ayrı ca yazı cı nı n ve Dell tarafı ndan yüklenen donanı mı gerekti i gibi çalı tı ı nı n do rulanması yla birlikte, İ letim Sistemi, uygulama yazı lı mı ve donanı m sürücülerinin, Dell tarafı ndan gönderildi i ekilde orijinal varsayı lan yapı landı rma ayarları na geri döndürölmesini sa lar. Teknisyenler tarafı ndan verilen teknik deste e ek olarak, Dell Support adresinde çevrimiçi teknik destek de verilmektedir. Ek teknik destek seçenekleri satı n alı nabilir.

Dell, yazı cı lar ve Dell tarafı ndan yüklenen yazı lı m ve çevre birimlerine sı nı rlı teknik destek vermektedir. Satı n alı nan ve Software Peripherals (DellWare) ReadyWare ve Custom Factory Integration (CFI/DellPlus) tarafı ndan yüklenen, di er yazı lı m ve çevre birimlerine orijinal üretici tarafı ndan destek verilmektedir.

Dell ile Ba lantı Kurma

support.dell.com adresinden Dell Destek'e eri ebilirsiniz. WELCOME TO DELL SUPPORT (DELL DESTE NE HO GELD N Z) sayfası nda bulundu unuz bölgeyi seçin ve sizden istenen bilgileri sa ladı ktan sonra yardı m araçları ve bilgilerine ula ın.

A a ı daki adresleri kullanarak Dell'e elektronik olarak da ba vurabilirsiniz:

- World Wide Web

www.dell.com/

www.dell.com/ap/ (Yalnızca Asya/Pasifik ülkeleri)

www.dell.com/jp/ (Yalnızca Japonya)

www.euro.dell.com (Yalnızca Avrupa)

www.dell.com/la/ (Latin Amerika ve Karayip ülkeleri)

www.dell.ca (Yalnızca Kanada)

- Anonim dosya aktarı m protokolü (FTP)

<ftp.dell.com>

Anonim kullanıcı adı ile oturum açın ve parola olarak da e-posta adresinizi kullanın.

- Elektronik Destek Hizmeti

mobile_support@us.dell.com

support@us.dell.com

a-techsupport@dell.com (Yalnızca Latin Amerika ve Karayip ülkeleri)

apsupport@dell.com (Yalnızca Asya/Pasifik ülkeleri)

support.jp.dell.com (Yalnızca Japonya)

support.euro.dell.com (Yalnızca Avrupa)

- Elektronik Fiyat Servisi

apmarketing@dell.com (Yalnızca Asya/Pasifik ülkeleri)

sales_canada@dell.com (Yalnızca Kanada)

Garanti ve İade Politikası

Dell Inc. ("Dell") donanı m ürünlerini, yeni veya endüstri standardı uygulamaları na uygun olarak yeni kabul edilen parçalardan üretir. Yazıcı nı za verilen Dell garantisi hakkında bilgi için, *Ürün Bilgi Kı lavuzu*'na başvurun.

Lisans Uyarısı

[BSD License and Warranty statements](#)

[GNU License](#)

Yazıcı ile birlikte gelen yazılımların arasında:

- Dell ve/veya diğer ahıslar tarafından geliştirilen ve telif hakkı ile korunan yazılımlar
- Dell tarafından geliştirilen yazılımların lisansı, GNU Genel Kullanım Lisansı sürüm 2 ile GNU Kısıtlı Genel Kullanım Lisansı sürüm 2.1'in hükümlerine tabidir.
- BSD lisansı ve garanti bildirimine tabi yazılımlar
- Kısmen Başlımsız JPEG Grubunun çalışması na dayanan yazılımlar.

Dell tarafından geliştirilen GNU lisanslı yazılımlar serbest bir yazılımdır; bu yazılımları yeniden dağıtabilir ve/veya yukarıda adı geçen lisansların hükümlerine tabi olarak dağıtabilirsiniz. Bu lisanslar, yazıcıdaki telif hakları Dell veya diğer ahıslara ait yazılımlarda hak sahibi olmanızı sağlamaz.

Üzerinde Dell tarafından geliştirilen yazılımların yapıldığı GNU lisanslı yazılımların tamamen garantisiz olarak satılması nedeniyle, Dell tarafından geliştirilen sürümün kullanımı da benzer şekilde garantisizdir. Ayrıntılı bilgi için, kaynak olarak kullanılan lisanslardaki garanti istisnalarına bakın.

BSD License and Warranty statements

Copyright (c) 1991 The Regents of the University of California. All rights reserved.

Redistribution and use in source and binary forms, with or without modification, are permitted provided that the following conditions are met:

1. Redistributions of source code must retain the above copyright notice, this list of conditions and the following disclaimer.
2. Redistributions in binary form must reproduce the above copyright notice, this list of conditions and the following disclaimer in the documentation and/or other materials provided with the distribution.

3. The name of the author may not be used to endorse or promote products derived from this software without specific prior written permission.

THIS SOFTWARE IS PROVIDED BY THE AUTHOR ``AS IS'' AND ANY EXPRESS OR IMPLIED WARRANTIES, INCLUDING, BUT NOT LIMITED TO, THE IMPLIED WARRANTIES OF MERCHANTABILITY AND FITNESS FOR A PARTICULAR PURPOSE ARE DISCLAIMED. IN NO EVENT SHALL THE AUTHOR BE LIABLE FOR ANY DIRECT, INDIRECT, INCIDENTAL, SPECIAL, EXEMPLARY, OR CONSEQUENTIAL DAMAGES (INCLUDING, BUT NOT LIMITED TO, PROCUREMENT OF SUBSTITUTE GOODS OR SERVICES; LOSS OF USE, DATA, OR PROFITS; OR BUSINESS INTERRUPTION) HOWEVER CAUSED AND ON ANY THEORY OF LIABILITY, WHETHER IN CONTRACT, STRICT LIABILITY, OR TORT (INCLUDING NEGLIGENCE OR OTHERWISE) ARISING IN ANY WAY OUT OF THE USE OF THIS SOFTWARE, EVEN IF ADVISED OF THE POSSIBILITY OF SUCH DAMAGE.

GNU License

GENERAL PUBLIC LICENSE

Version 2, June 1991

Copyright (C) 1989, 1991 Free Software Foundation, Inc.

59 Temple Place, Suite 330, Boston, MA 02111-1307 USA

Everyone is permitted to copy and distribute verbatim copies of this license document, but changing it is not allowed.

Preamble

The licenses for most software are designed to take away your freedom to share and change it. By contrast, the GNU General Public License is intended to guarantee your freedom to share and change free software--to make sure the software is free for all its users. This General Public License applies to most of the Free Software Foundation's software and to any other program whose authors commit to using it. (Some other Free Software Foundation software is covered by the GNU Library General Public License instead.) You can apply it to your programs, too.

When we speak of free software, we are referring to freedom, not price. Our General Public Licenses are designed to make sure that you have the freedom to distribute copies of free software (and charge for this service if you wish), that you receive source code or can get it if you want it, that you can change the software or use pieces of it in new free programs; and that you know you can do these things.

To protect your rights, we need to make restrictions that forbid anyone to deny you these rights or to ask you to surrender the rights. These restrictions translate to certain responsibilities for you if you distribute copies of the software, or if you modify it.

For example, if you distribute copies of such a program, whether gratis or for a fee, you must give the recipients all the rights that you have. You must make sure that they, too, receive or can get the source code. And you must show them these terms so they know their rights.

We protect your rights with two steps: (1) copyright the software, and (2) offer you this license which gives you legal permission to copy, distribute and/or modify the software.

Also, for each author's protection and ours, we want to make certain that everyone understands that there is no warranty for this free software. If the software is modified by someone else and passed on, we want its

recipients to know that what they have is not the original, so that any problems introduced by others will not reflect on the original authors' reputations.

Finally, any free program is threatened constantly by software patents. We wish to avoid the danger that redistributors of a free program will individually obtain patent licenses, in effect making the program proprietary. To prevent this, we have made it clear that any patent must be licensed for everyone's free use or not licensed at all.

The precise terms and conditions for copying, distribution and modification follow.

GNU GENERAL PUBLIC LICENSE

TERMS AND CONDITIONS FOR COPYING, DISTRIBUTION AND MODIFICATION

0. This License applies to any program or other work which contains a notice placed by the copyright holder saying it may be distributed under the terms of this General Public License. The "Program", below, refers to any such program or work, and a "work based on the Program" means either the Program or any derivative work under copyright law: that is to say, a work containing the Program or a portion of it, either verbatim or with modifications and/or translated into another language. (Hereinafter, translation is included without limitation in the term "modification".) Each licensee is addressed as "you". Activities other than copying, distribution and modification are not covered by this License; they are outside its scope. The act of running the Program is not restricted, and the output from the Program is covered only if its contents constitute a work based on the Program (independent of having been made by running the Program). Whether that is true depends on what the Program does.

1. You may copy and distribute verbatim copies of the Program's source code as you receive it, in any medium, provided that you conspicuously and appropriately publish on each copy an appropriate copyright notice and disclaimer of warranty; keep intact all the notices that refer to this License and to the absence of any warranty; and give any other recipients of the Program a copy of this License along with the Program.

You may charge a fee for the physical act of transferring a copy, and you may at your option offer warranty protection in exchange for a fee.

2. You may modify your copy or copies of the Program or any portion of it, thus forming a work based on the Program, and copy and distribute such modifications or work under the terms of Section 1 above, provided that you also meet all of these conditions:

a. You must cause the modified files to carry prominent notices stating that you changed the files and the date of any change.

b. You must cause any work that you distribute or publish, that in whole or in part contains or is derived from the Program or any part thereof, to be licensed as a whole at no charge to all third parties under the terms of this License.

c. If the modified program normally reads commands interactively when run, you must cause it, when started running for such interactive use in the most ordinary way, to print or display an announcement including an appropriate copyright notice and a notice that there is no warranty (or else, saying that you provide a warranty) and that users may redistribute the program under these conditions, and telling the user how to view a copy of this License. (Exception: if the Program itself is interactive but does not normally print such an announcement, your work based on the Program is not required to print an announcement.)

These requirements apply to the modified work as a whole. If identifiable sections of that work are not derived from the Program, and can be reasonably considered independent and separate works in themselves, then this License, and its terms, do not apply to those sections when you distribute them as separate works. But when you distribute the same sections as part of a whole which is a work based on the Program, the distribution of the whole must be on the terms of this License, whose permissions for other licensees extend to the entire whole, and thus to each and every part regardless of who wrote it.

Thus, it is not the intent of this section to claim rights or contest your rights to work written entirely by you;

rather, the intent is to exercise the right to control the distribution of derivative or collective works based on the Program.

In addition, mere aggregation of another work not based on the Program with the Program (or with a work based on the Program) on a volume of a storage or distribution medium does not bring the other work under the scope of this License.

3. You may copy and distribute the Program (or a work based on it, under Section 2) in object code or executable form under the terms of Sections 1 and 2 above provided that you also do one of the following:

a. Accompany it with the complete corresponding machine-readable source code, which must be distributed under the terms of Sections 1 and 2 above on a medium customarily used for software interchange; or,

b. Accompany it with a written offer, valid for at least three years, to give any third party, for a charge no more than your cost of physically performing source distribution, a complete machine-readable copy of the corresponding source code, to be distributed under the terms of Sections 1 and 2 above on a medium customarily used for software interchange; or,

c. Accompany it with the information you received as to the offer to distribute corresponding source code. (This alternative is allowed only for noncommercial distribution and only if you received the program in object code or executable form with such an offer, in accord with Subsection b above.)

The source code for a work means the preferred form of the work for making modifications to it. For an executable work, complete source code means all the source code for all modules it contains, plus any associated interface definition files, plus the scripts used to control compilation and installation of the executable. However, as a special exception, the source code distributed need not include anything that is normally distributed (in either source or binary form) with the major components (compiler, kernel, and so on) of the operating system on which the executable runs, unless that component itself accompanies the executable.

If distribution of executable or object code is made by offering access to copy from a designated place, then offering equivalent access to copy the source code from the same place counts as distribution of the source code, even though third parties are not compelled to copy the source along with the object code.

4. You may not copy, modify, sublicense, or distribute the Program except as expressly provided under this License. Any attempt otherwise to copy, modify, sublicense or distribute the Program is void, and will automatically terminate your rights under this License. However, parties who have received copies, or rights, from you under this License will not have their licenses terminated so long as such parties remain in full compliance.

5. You are not required to accept this License, since you have not signed it. However, nothing else grants you permission to modify or distribute the Program or its derivative works. These actions are prohibited by law if you do not accept this License. Therefore, by modifying or distributing the Program (or any work based on the Program), you indicate your acceptance of this License to do so, and all its terms and conditions for copying, distributing or modifying the Program or works based on it.

6. Each time you redistribute the Program (or any work based on the Program), the recipient automatically receives a license from the original licensor to copy, distribute or modify the Program subject to these terms and conditions. You may not impose any further restrictions on the recipients' exercise of the rights granted herein. You are not responsible for enforcing compliance by third parties to this License.

7. If, as a consequence of a court judgment or allegation of patent infringement or for any other reason (not limited to patent issues), conditions are imposed on you (whether by court order, agreement or otherwise) that contradict the conditions of this License, they do not excuse you from the conditions of this License. If you cannot distribute so as to satisfy simultaneously your obligations under this License and any other pertinent obligations, then as a consequence you may not distribute the Program at all. For example, if a patent license would not permit royalty-free redistribution of the Program by all those who receive copies directly or indirectly through you, then the only way you could satisfy both it and this License would be to refrain entirely from distribution of the Program.

If any portion of this section is held invalid or unenforceable under any particular circumstance, the balance of the section is intended to apply and the section as a whole is intended to apply in other circumstances.

It is not the purpose of this section to induce you to infringe any patents or other property right claims or to contest validity of any such claims; this section has the sole purpose of protecting the integrity of the free software distribution system, which is implemented by public license practices. Many people have made generous contributions to the wide range of software distributed through that system in reliance on consistent application of that system; it is up to the author/donor to decide if he or she is willing to distribute software through any other system and a licensee cannot impose that choice.

This section is intended to make thoroughly clear what is believed to be a consequence of the rest of this License.

8. If the distribution and/or use of the Program is restricted in certain countries either by patents or by copyrighted interfaces, the original copyright holder who places the Program under this License may add an explicit geographical distribution limitation excluding those countries, so that distribution is permitted only in or among countries not thus excluded. In such case, this License incorporates the limitation as if written in the body of this License.

9. The Free Software Foundation may publish revised and/or new versions of the General Public License from time to time. Such new versions will be similar in spirit to the present version, but may differ in detail to address new problems or concerns.

Each version is given a distinguishing version number. If the Program specifies a version number of this License which applies to it and "any later version", you have the option of following the terms and conditions either of that version or of any later version published by the Free Software Foundation. If the Program does not specify a version number of this License, you may choose any version ever published by the Free Software Foundation.

10. If you wish to incorporate parts of the Program into other free programs whose distribution conditions are different, write to the author to ask for permission. For software which is copyrighted by the Free Software Foundation, write to the Free Software Foundation; we sometimes make exceptions for this. Our decision will be guided by the two goals of preserving the free status of all derivatives of our free software and of promoting the sharing and reuse of software generally.

NO WARRANTY

11. BECAUSE THE PROGRAM IS LICENSED FREE OF CHARGE, THERE IS NO WARRANTY FOR THE PROGRAM, TO THE EXTENT PERMITTED BY APPLICABLE LAW. EXCEPT WHEN OTHERWISE STATED IN WRITING THE COPYRIGHT HOLDERS AND/OR OTHER PARTIES PROVIDE THE PROGRAM "AS IS" WITHOUT WARRANTY OF ANY KIND, EITHER EXPRESSED OR IMPLIED, INCLUDING, BUT NOT LIMITED TO, THE IMPLIED WARRANTIES OF MERCHANTABILITY AND FITNESS FOR A PARTICULAR PURPOSE. THE ENTIRE RISK AS TO THE QUALITY AND PERFORMANCE OF THE PROGRAM IS WITH YOU. SHOULD THE PROGRAM PROVE DEFECTIVE, YOU ASSUME THE COST OF ALL NECESSARY SERVICING, REPAIR OR CORRECTION.

12. IN NO EVENT UNLESS REQUIRED BY APPLICABLE LAW OR AGREED TO IN WRITING WILL ANY COPYRIGHT HOLDER, OR ANY OTHER PARTY WHO MAY MODIFY AND/OR REDISTRIBUTE THE PROGRAM AS PERMITTED ABOVE, BE LIABLE TO YOU FOR DAMAGES, INCLUDING ANY GENERAL, SPECIAL, INCIDENTAL OR CONSEQUENTIAL DAMAGES ARISING OUT OF THE USE OR INABILITY TO USE THE PROGRAM (INCLUDING BUT NOT LIMITED TO LOSS OF DATA OR DATA BEING RENDERED INACCURATE OR LOSSES SUSTAINED BY YOU OR THIRD PARTIES OR A FAILURE OF THE PROGRAM TO OPERATE WITH ANY OTHER PROGRAMS), EVEN IF SUCH HOLDER OR OTHER PARTY HAS BEEN ADVISED OF THE POSSIBILITY OF SUCH DAMAGES.

END OF TERMS AND CONDITIONS

How to Apply These Terms to Your New Programs

If you develop a new program, and you want it to be of the greatest possible use to the public, the best way to achieve this is to make it free software which everyone can redistribute and change under these terms.

To do so, attach the following notices to the program. It is safest to attach them to the start of each source file to most effectively convey the exclusion of warranty; and each file should have at least the "copyright" line and a pointer to where the full notice is found.

1 April 1989

Lexmark International, Inc.

This General Public License does not permit incorporating your program into proprietary programs. If your program is a subroutine library, you may consider it more useful to permit linking proprietary applications with the library. If this is what you want to do, use the GNU Library General Public License instead of this License.

GNU LESSER GENERAL PUBLIC LICENSE

Version 2.1, February 1999

Copyright (C) 1991, 1999 Free Software Foundation, Inc.

59 Temple Place, Suite 330, Boston, MA 02111-1307 USA

Everyone is permitted to copy and distribute verbatim copies of this license document, but changing it is not allowed.

[This is the first released version of the Lesser GPL. It also counts as the successor of the GNU Library Public License, version 2, hence the version number 2.1.]

Preamble

The licenses for most software are designed to take away your freedom to share and change it. By contrast, the GNU General Public Licenses are intended to guarantee your freedom to share and change free software--to make sure the software is free for all its users.

This license, the Lesser General Public License, applies to some specially designated software packages--typically libraries--of the Free Software Foundation and other authors who decide to use it. You can use it too, but we suggest you first think carefully about whether this license or the ordinary General Public License is the better strategy to use in any particular case, based on the explanations below.

When we speak of free software, we are referring to freedom of use, not price. Our General Public Licenses are designed to make sure that you have the freedom to distribute copies of free software (and charge for this service if you wish); that you receive source code or can get it if you want it; that you can change the software and use pieces of it in new free programs; and that you are informed that you can do these things.

To protect your rights, we need to make restrictions that forbid distributors to deny you these rights or to ask you to surrender these rights. These restrictions translate to certain responsibilities for you if you distribute copies of the library or if you modify it.

For example, if you distribute copies of the library, whether gratis or for a fee, you must give the recipients all the rights that we gave you. You must make sure that they, too, receive or can get the source code. If you link other code with the library, you must provide complete object files to the recipients, so that they can relink them with the library after making changes to the library and recompiling it. And you must show them these terms so they know their rights.

We protect your rights with a two-step method: (1) we copyright the library, and (2) we offer you this license, which gives you legal permission to copy, distribute and/or modify the library.

To protect each distributor, we want to make it very clear that there is no warranty for the free library. Also, if the library is modified by someone else and passed on, the recipients should know that what they have is not the original version, so that the original author's reputation will not be affected by problems that might

be introduced by others.

Finally, software patents pose a constant threat to the existence of any free program. We wish to make sure that a company cannot effectively restrict the users of a free program by obtaining a restrictive license from a patent holder. Therefore, we insist that any patent license obtained for a version of the library must be consistent with the full freedom of use specified in this license.

Most GNU software, including some libraries, is covered by the ordinary GNU General Public License. This license, the GNU Lesser General Public License, applies to certain designated libraries, and is quite different from the ordinary General Public License. We use this license for certain libraries in order to permit linking those libraries into non-free programs.

When a program is linked with a library, whether statically or using a shared library, the combination of the two is legally speaking a combined work, a derivative of the original library. The ordinary General Public License therefore permits such linking only if the entire combination fits its criteria of freedom. The Lesser General Public License permits more lax criteria for linking other code with the library.

We call this license the "Lesser" General Public License because it does Less to protect the user's freedom than the ordinary General Public License. It also provides other free software developers Less of an advantage over competing non-free programs. These disadvantages are the reason we use the ordinary General Public License for many libraries. However, the Lesser license provides advantages in certain special circumstances.

For example, on rare occasions, there may be a special need to encourage the widest possible use of a certain library, so that it becomes a de-facto standard. To achieve this, non-free programs must be allowed to use the library. A more frequent case is that a free library does the same job as widely used non-free libraries. In this case, there is little to gain by limiting the free library to free software only, so we use the Lesser General Public License.

In other cases, permission to use a particular library in non-free programs enables a greater number of people to use a large body of free software. For example, permission to use the GNU C Library in non-free programs enables many more people to use the whole GNU operating system, as well as its variant, the GNU/Linux operating system.

Although the Lesser General Public License is Less protective of the users' freedom, it does ensure that the user of a program that is linked with the Library has the freedom and the wherewithal to run that program using a modified version of the Library.

The precise terms and conditions for copying, distribution and modification follow. Pay close attention to the difference between a "work based on the library" and a "work that uses the library". The former contains code derived from the library, whereas the latter must be combined with the library in order to run.

GNU LESSER GENERAL PUBLIC LICENSE

TERMS AND CONDITIONS FOR COPYING, DISTRIBUTION AND MODIFICATION

0. This License Agreement applies to any software library or other program which contains a notice placed by the copyright holder or other authorized party saying it may be distributed under the terms of this Lesser General Public License (also called "this License"). Each licensee is addressed as "you".

A "library" means a collection of software functions and/or data prepared so as to be conveniently linked with application programs (which use some of those functions and data) to form executables.

The "Library", below, refers to any such software library or work which has been distributed under these terms. A "work based on the Library" means either the Library or any derivative work under copyright law: that is to say, a work containing the Library or a portion of it, either verbatim or with modifications and/or translated straightforwardly into another language. (Hereinafter, translation is included without limitation in the term "modification".)

"Source code" for a work means the preferred form of the work for making modifications to it. For a library, complete source code means all the source code for all modules it contains, plus any associated interface definition files, plus the scripts used to control compilation and installation of the library.

Activities other than copying, distribution and modification are not covered by this License; they are outside its scope. The act of running a program using the Library is not restricted, and output from such a program is covered only if its contents constitute a work based on the Library (independent of the use of the Library in a tool for writing it). Whether that is true depends on what the Library does and what the program that uses the Library does.

1. You may copy and distribute verbatim copies of the Library's complete source code as you receive it, in any medium, provided that you conspicuously and appropriately publish on each copy an appropriate copyright notice and disclaimer of warranty; keep intact all the notices that refer to this License and to the absence of any warranty; and distribute a copy of this License along with the Library.

You may charge a fee for the physical act of transferring a copy, and you may at your option offer warranty protection in exchange for a fee.

2. You may modify your copy or copies of the Library or any portion of it, thus forming a work based on the Library, and copy and distribute such modifications or work under the terms of Section 1 above, provided that you also meet all of these conditions:

a. The modified work must itself be a software library.

b. You must cause the files modified to carry prominent notices stating that you changed the files and the date of any change.

c. You must cause the whole of the work to be licensed at no charge to all third parties under the terms of this License.

d. If a facility in the modified Library refers to a function or a table of data to be supplied by an application program that uses the facility, other than as an argument passed when the facility is invoked, then you must make a good faith effort to ensure that, in the event an application does not supply such function or table, the facility still operates, and performs whatever part of its purpose remains meaningful.

(For example, a function in a library to compute square roots has a purpose that is entirely well-defined independent of the application. Therefore, Subsection 2d requires that any application-supplied function or table used by this function must be optional: if the application does not supply it, the square root function must still compute square roots.)

These requirements apply to the modified work as a whole. If identifiable sections of that work are not derived from the Library, and can be reasonably considered independent and separate works in themselves, then this License, and its terms, do not apply to those sections when you distribute them as separate works. But when you distribute the same sections as part of a whole which is a work based on the Library, the distribution of the whole must be on the terms of this License, whose permissions for other licensees extend to the entire whole, and thus to each and every part regardless of who wrote it.

Thus, it is not the intent of this section to claim rights or contest your rights to work written entirely by you; rather, the intent is to exercise the right to control the distribution of derivative or collective works based on the Library.

In addition, mere aggregation of another work not based on the Library with the Library (or with a work based on the Library) on a volume of a storage or distribution medium does not bring the other work under the scope of this License.

3. You may opt to apply the terms of the ordinary GNU General Public License instead of this License to a given copy of the Library. To do this, you must alter all the notices that refer to this License, so that they refer to the ordinary GNU General Public License, version 2, instead of to this License. (If a newer version than version 2 of the ordinary GNU General Public License has appeared, then you can specify that version

instead if you wish.) Do not make any other change in these notices.

Once this change is made in a given copy, it is irreversible for that copy, so the ordinary GNU General Public License applies to all subsequent copies and derivative works made from that copy.

This option is useful when you wish to copy part of the code of the Library into a program that is not a library.

4. You may copy and distribute the Library (or a portion or derivative of it, under Section 2) in object code or executable form under the terms of Sections 1 and 2 above provided that you accompany it with the complete corresponding machine-readable source code, which must be distributed under the terms of Sections 1 and 2 above on a medium customarily used for software interchange.

If distribution of object code is made by offering access to copy from a designated place, then offering equivalent access to copy the source code from the same place satisfies the requirement to distribute the source code, even though third parties are not compelled to copy the source along with the object code.

5. A program that contains no derivative of any portion of the Library, but is designed to work with the Library by being compiled or linked with it, is called a "work that uses the Library". Such a work, in isolation, is not a derivative work of the Library, and therefore falls outside the scope of this License.

However, linking a "work that uses the Library" with the Library creates an executable that is a derivative of the Library (because it contains portions of the Library), rather than a "work that uses the library". The executable is therefore covered by this License. Section 6 states terms for distribution of such executables.

When a "work that uses the Library" uses material from a header file that is part of the Library, the object code for the work may be a derivative work of the Library even though the source code is not. Whether this is true is especially significant if the work can be linked without the Library, or if the work is itself a library. The threshold for this to be true is not precisely defined by law.

If such an object file uses only numerical parameters, data structure layouts and accessors, and small macros and small inline functions (ten lines or less in length), then the use of the object file is unrestricted, regardless of whether it is legally a derivative work. (Executables containing this object code plus portions of the Library will still fall under Section 6.)

Otherwise, if the work is a derivative of the Library, you may distribute the object code for the work under the terms of Section 6. Any executables containing that work also fall under Section 6, whether or not they are linked directly with the Library itself.

6. As an exception to the Sections above, you may also combine or link a "work that uses the Library" with the Library to produce a work containing portions of the Library, and distribute that work under terms of your choice, provided that the terms permit modification of the work for the customer's own use and reverse engineering for debugging such modifications.

You must give prominent notice with each copy of the work that the Library is used in it and that the Library and its use are covered by this License. You must supply a copy of this License. If the work during execution displays copyright notices, you must include the copyright notice for the Library among them, as well as a reference directing the user to the copy of this License. Also, you must do one of these things:

a. Accompany the work with the complete corresponding machine-readable source code for the Library including whatever changes were used in the work (which must be distributed under Sections 1 and 2 above); and, if the work is an executable linked with the Library, with the complete machine-readable "work that uses the Library", as object code and/or source code, so that the user can modify the Library and then relink to produce a modified executable containing the modified Library. (It is understood that the user who changes the contents of definitions files in the Library will not necessarily be able to recompile the application to use the modified definitions.)

b. Use a suitable shared library mechanism for linking with the Library. A suitable mechanism is one that (1) uses at run time a copy of the library already present on the user's computer system, rather than copying

library functions into the executable, and (2) will operate properly with a modified version of the library, if the user installs one, as long as the modified version is interface-compatible with the version that the work was made with.

c. Accompany the work with a written offer, valid for at least three years, to give the same user the materials specified in Subsection 6a, above, for a charge no more than the cost of performing this distribution.

d. If distribution of the work is made by offering access to copy from a designated place, offer equivalent access to copy the above specified materials from the same place.

e. Verify that the user has already received a copy of these materials or that you have already sent this user a copy.

For an executable, the required form of the "work that uses the Library" must include any data and utility programs needed for reproducing the executable from it. However, as a special exception, the materials to be distributed need not include anything that is normally distributed (in either source or binary form) with the major components (compiler, kernel, and so on) of the operating system on which the executable runs, unless that component itself accompanies the executable.

It may happen that this requirement contradicts the license restrictions of other proprietary libraries that do not normally accompany the operating system. Such a contradiction means you cannot use both them and the Library together in an executable that you distribute.

7. You may place library facilities that are a work based on the Library side-by-side in a single library together with other library facilities not covered by this License, and distribute such a combined library, provided that the separate distribution of the work based on the Library and of the other library facilities is otherwise permitted, and provided that you do these two things:

a. Accompany the combined library with a copy of the same work based on the Library, uncombined with any other library facilities. This must be distributed under the terms of the Sections above.

b. Give prominent notice with the combined library of the fact that part of it is a work based on the Library, and explaining where to find the accompanying uncombined form of the same work.

8. You may not copy, modify, sublicense, link with, or distribute the Library except as expressly provided under this License. Any attempt otherwise to copy, modify, sublicense, link with, or distribute the Library is void, and will automatically terminate your rights under this License. However, parties who have received copies, or rights, from you under this License will not have their licenses terminated so long as such parties remain in full compliance.

9. You are not required to accept this License, since you have not signed it. However, nothing else grants you permission to modify or distribute the Library or its derivative works. These actions are prohibited by law if you do not accept this License. Therefore, by modifying or distributing the Library (or any work based on the Library), you indicate your acceptance of this License to do so, and all its terms and conditions for copying, distributing or modifying the Library or works based on it.

10. Each time you redistribute the Library (or any work based on the Library), the recipient automatically receives a license from the original licensor to copy, distribute, link with or modify the Library subject to these terms and conditions. You may not impose any further restrictions on the recipients' exercise of the rights granted herein. You are not responsible for enforcing compliance by third parties with this License.

11. If, as a consequence of a court judgment or allegation of patent infringement or for any other reason (not limited to patent issues), conditions are imposed on you (whether by court order, agreement or otherwise) that contradict the conditions of this License, they do not excuse you from the conditions of this License. If you cannot distribute so as to satisfy simultaneously your obligations under this License and any other pertinent obligations, then as a consequence you may not distribute the Library at all. For example, if a patent license would not permit royalty-free redistribution of the Library by all those who receive copies directly or indirectly through you, then the only way you could satisfy both it and this License would be to

refrain entirely from distribution of the Library.

If any portion of this section is held invalid or unenforceable under any particular circumstance, the balance of the section is intended to apply, and the section as a whole is intended to apply in other circumstances.

It is not the purpose of this section to induce you to infringe any patents or other property right claims or to contest validity of any such claims; this section has the sole purpose of protecting the integrity of the free software distribution system which is implemented by public license practices. Many people have made generous contributions to the wide range of software distributed through that system in reliance on consistent application of that system; it is up to the author/donor to decide if he or she is willing to distribute software through any other system and a licensee cannot impose that choice.

This section is intended to make thoroughly clear what is believed to be a consequence of the rest of this License.

12. If the distribution and/or use of the Library is restricted in certain countries either by patents or by copyrighted interfaces, the original copyright holder who places the Library under this License may add an explicit geographical distribution limitation excluding those countries, so that distribution is permitted only in or among countries not thus excluded. In such case, this License incorporates the limitation as if written in the body of this License.

13. The Free Software Foundation may publish revised and/or new versions of the Lesser General Public License from time to time. Such new versions will be similar in spirit to the present version, but may differ in detail to address new problems or concerns. Each version is given a distinguishing version number. If the Library specifies a version number of this License which applies to it and "any later version", you have the option of following the terms and conditions either of that version or of any later version published by the Free Software Foundation. If the Library does not specify a license version number, you may choose any version ever published by the Free Software Foundation.

14. If you wish to incorporate parts of the Library into other free programs whose distribution conditions are incompatible with these, write to the author to ask for permission. For software which is copyrighted by the Free Software Foundation, write to the Free Software Foundation; we sometimes make exceptions for this. Our decision will be guided by the two goals of preserving the free status of all derivatives of our free software and of promoting the sharing and reuse of software generally.

NO WARRANTY

15. BECAUSE THE LIBRARY IS LICENSED FREE OF CHARGE, THERE IS NO WARRANTY FOR THE LIBRARY, TO THE EXTENT PERMITTED BY APPLICABLE LAW. EXCEPT WHEN OTHERWISE STATED IN WRITING THE COPYRIGHT HOLDERS AND/OR OTHER PARTIES PROVIDE THE LIBRARY "AS IS" WITHOUT WARRANTY OF ANY KIND, EITHER EXPRESSED OR IMPLIED, INCLUDING, BUT NOT LIMITED TO, THE IMPLIED WARRANTIES OF MERCHANTABILITY AND FITNESS FOR A PARTICULAR PURPOSE. THE ENTIRE RISK AS TO THE QUALITY AND PERFORMANCE OF THE LIBRARY IS WITH YOU. SHOULD THE LIBRARY PROVE DEFECTIVE, YOU ASSUME THE COST OF ALL NECESSARY SERVICING, REPAIR OR CORRECTION.

16. IN NO EVENT UNLESS REQUIRED BY APPLICABLE LAW OR AGREED TO IN WRITING WILL ANY COPYRIGHT HOLDER, OR ANY OTHER PARTY WHO MAY MODIFY AND/OR REDISTRIBUTE THE LIBRARY AS PERMITTED ABOVE, BE LIABLE TO YOU FOR DAMAGES, INCLUDING ANY GENERAL, SPECIAL, INCIDENTAL OR CONSEQUENTIAL DAMAGES ARISING OUT OF THE USE OR INABILITY TO USE THE LIBRARY (INCLUDING BUT NOT LIMITED TO LOSS OF DATA OR DATA BEING RENDERED INACCURATE OR LOSSES SUSTAINED BY YOU OR THIRD PARTIES OR A FAILURE OF THE LIBRARY TO OPERATE WITH ANY OTHER SOFTWARE), EVEN IF SUCH HOLDER OR OTHER PARTY HAS BEEN ADVISED OF THE POSSIBILITY OF SUCH DAMAGES.

END OF TERMS AND CONDITIONS

How to Apply These Terms to Your New Libraries

If you develop a new library, and you want it to be of the greatest possible use to the public, we recommend making it free software that everyone can redistribute and change. You can do so by permitting

redistribution under these terms (or, alternatively, under the terms of the ordinary General Public License).

To apply these terms, attach the following notices to the library. It is safest to attach them to the start of each source file to most effectively convey the exclusion of warranty; and each file should have at least the "copyright" line and a pointer to where the full notice is found.

1 April 1990

Lexmark International, Inc.

That's all there is to it!